



# BUSINESS IS PERSONAL

Your desk phone can drive your digital transformation

ALE | Where Everything Connects

8028s Premium DeskPhone

8018 DeskPhone

8008G DeskPhone

8008 DeskPhone

SIP Business

Manuel utilisateur

8AL90341FRACed01

Alcatel·Lucent  
Enterprise



## Introduction

En choisissant ce téléphone, vous nous faites confiance et nous vous en remercions.



Ce document décrit les services offerts par les postes de bureau SIP Business connectés au système OmniPCX Enterprise en mode SIP.

La gamme SIP Business est composée des postes de bureau suivants :

- Alcatel-Lucent 8028s Premium DeskPhone (8028s).
- Alcatel-Lucent 8018 DeskPhone (8018).
- Alcatel-Lucent 8008G DeskPhone (8008G).
- Alcatel-Lucent 8008 DeskPhone (8008).

Les libellés et les icônes affichés à l'écran dépendent du type et de l'habillage du poste. Le libellé ne s'affiche pas si la fonctionnalité correspondante n'est pas configurée sur votre système de téléphonie. Selon la taille de l'écran, il est possible que certains affichages soient tronqués. *Tous les libellés apparaissent en couleur et en italique.* Cette icône décrit une succession d'actions que vous devez effectuer ou de libellés que vous devez sélectionner : >.

Cette icône décrit la conséquence d'une action : >>.

Certaines fonctions dépendent du type de poste.

	8028s	8018	8008G	8008
Téléphone IP	●	●	●	●
Écran couleur				
Écran monochrome	●	●	●	●
Casque USB	●	●		
Prise pour casque	●			
Casque RJ9*			●	●
Commutateur Gigabit Ethernet deux ports avec prise en charge Power Over Ethernet	●	●	●	
Interrupteur Fast Ethernet deux ports avec prise en charge Power Over Ethernet				●
Module d'extension Premium 10 touches	●			
Premium Smart Display 14 Keys Module	●			
Modules d'extension Premium à 40 touches	●			
Services audio (mains libres, combiné et casque)	●	●	●	●
Adapter le niveau de contraste	●	●	●	●
Capteur de luminosité ambiante				

\*Utilisez un adaptateur RJ9 pour brancher un casque USB ou Jack (3GV28177AA).

Les libellés et les icônes affichés sur votre téléphone ne sont pas contractuels et peuvent être modifiés sans avis préalable.

## Historique du document

8AL90341xxAC	<ul style="list-style-type: none"> <li>• R510</li> <li>• 8008G DeskPhone</li> </ul>
8AL90341xxAB	<ul style="list-style-type: none"> <li>• 8008 DeskPhone</li> <li>• Liste des accessoires</li> <li>• Accessoires</li> <li>• Information de Commande</li> </ul>
8AL90341xxAA	<ul style="list-style-type: none"> <li>• 8028s Premium DeskPhone, 8018 DeskPhone</li> </ul>

<b>1</b>	<b>Découvrir votre téléphone</b>	<b>6</b>
1.1	8028s Premium DeskPhone	6
1.2	8018 DeskPhone	8
1.3	8008 / 8008G DeskPhone	11
1.4	Touches de fonctions permanentes	13
1.5	Écran de la page d'accueil	14
1.6	Icônes d'appel	15
1.7	Clavier	15
1.8	Description des connecteurs	17
1.9	Installer un combiné confort filaire	18
1.10	Plusieurs comptes SIP	18
<b>2</b>	<b>Gérer vos contacts</b>	<b>19</b>
2.1	Annuaire local	19
2.2	Fiche de contact	20
<b>3</b>	<b>Gestion des appels directs</b>	<b>22</b>
3.1	Effectuer un appel à l'aide de l'appel direct	22
<b>4</b>	<b>Téléphoner</b>	<b>23</b>
4.1	Informations sur le téléphone	23
4.2	Gérer le journal d'appels	23
4.3	Appeler par un numéro	24
4.4	Appeler par un nom	25
4.5	Appeler depuis le journal d'appels	25
4.6	Passer un appel via votre liste de contacts	26
4.7	Effectuer un appel à l'aide d'une touche de composition rapide	26
4.8	Recevoir un appel	26
4.9	Passer d'un mode audio à l'autre	27
4.10	Mettre le haut-parleur en cours de communication (combiné décroché)	28
4.11	Recomposer	28
4.12	Envoyer des signaux DTMF	28
4.13	Vous isoler de votre correspondant (secret)	28
4.14	Verrouiller / Déverrouiller votre poste	29
4.15	Passer un deuxième appel pendant une conversation	29
4.16	Recevoir un deuxième appel en cours de communication	30
4.17	Pour terminer votre deuxième appel et reprendre le premier	30
4.18	Mettre un appel en attente (attente)	31
4.19	Passer d'un correspondant à l'autre (va et vient)	31
4.20	Transférer un appel	31
4.21	Converser simultanément avec 2 correspondants (conférence)	32
4.22	Masquer votre numéro de téléphone	32
4.23	Ne pas être dérangé	32
4.24	Renvoi vers un numéro ou une messagerie vocale	33
4.25	Annuler tous les renvois	34
4.26	Écouter votre boîte vocale	34
4.27	Définition d'un numéro de hotline	34
<b>5</b>	<b>En faire davantage avec votre poste de bureau</b>	<b>35</b>
5.1	Configurer votre téléphone pour le télétravail	35
<b>6</b>	<b>Votre poste s'ajuste à vos besoins</b>	<b>40</b>
6.1	Régler votre sonnerie	40
6.2	Régler le volume de la sonnerie pendant la présentation d'un appel	41
6.3	Configuration de la page d'accueil	41
6.4	Sélectionner la langue	41
6.5	Adapter le niveau de contraste	42
6.6	Programmer les touches d'appel direct (8028s Premium DeskPhone, 8018 DeskPhone, module d'extension)	42
6.7	Installer un accessoire via la prise casque (casque, mains libres, enceinte)(8028s)	42
6.8	Installer un accessoire USB (Casque, Mains libres, Haut-parleur)	43

---

6.9	Installer un casque RJ9 (8008G, 8008)	43
6.10	Gérer les appareils connectés (8028s)	43
7	Contactez votre administrateur (support Technique)	45
7.1	Code technique / Code de date	45
7.2	Version du logiciel	45
7.3	Affichage des paramètres réseau	45
7.4	Redémarrer votre téléphone	45
7.5	Accéder à la configuration administrateur	46
8	Accessoires	47
8.1	Liste des accessoires	47
8.2	Module d'interface des appels externes (USB Interface module 2 relays 3GV28184AA)	48
8.3	Module d'interface des appels externes (MWS 3GV28050AA)	50
8.4	Kit de fixation murale	52
8.5	Brancher un casque équipé de 3 sorties jack	55
8.6	Programme AAPP (Alcatel-Lucent Enterprise Application Partner Program)	56
9	Spécifications techniques	57
10	Information de Commande	59
11	Garantie et clauses	60
11.1	Instructions de sécurité	60
11.2	Déclarations de conformité	61
	Guide rapide	63

---

# 1 Découvrir votre téléphone

## 1.1 8028s Premium DeskPhone

Ce téléphone fait partie de la gamme de téléphones IP. En plus d'un écran monochrome lumineux, 6 touches de fonction dédiées et une touche de navigation intuitive, le poste de bureau 8028s Premium DeskPhone est doté de 4 touches programmables comme module d'extension intelligent, permettant d'accéder rapidement à vos contacts et paramètres favoris. Grâce à une qualité audio exceptionnelle, les appels téléphoniques sont d'une grande fidélité que ce soit en mode mains-libres ou lors de l'utilisation du combiné confort.

### 1.1.1 Description du poste



- 1 Voyant lumineux
- 1 Bleu clignotant : appel entrant / Alarme Rendez-vous.
- 2 Écran monochrome.
- 3 6 touches de fonction dédiées.
- 4 4 touches programmables avec LED et libellé papier.
- 5 Navigation.
- 6 Touches de fonction permanentes : accès rapide aux principales fonctions du téléphone.
- 7 Combiné filaire.
- 8 4 sorties jack de 3,5 mm (normes TRRS : CTIA).
- 9 Clavier alphabétique magnétique.
- 10 Une base stable et ajustable.
- 11 Haut-parleur.

### 1.1.2 Écran principal

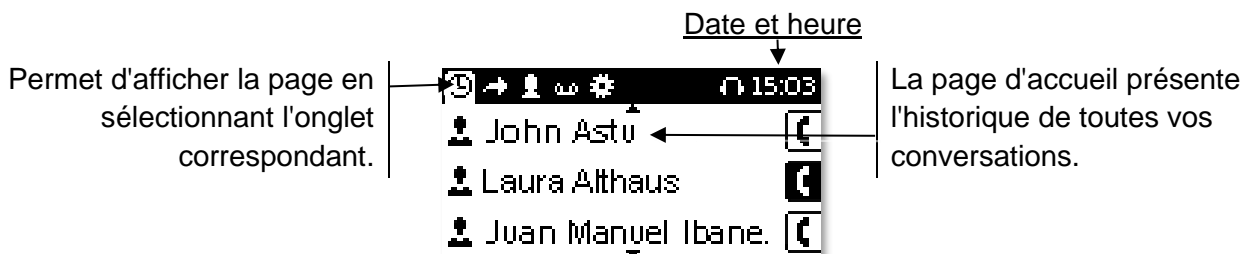

#### Navigation droite :

Ouvrir le menu pour accéder aux fonctions de configuration du téléphone ou de gestion des appels.

#### Touche OK :

Permet de valider les différents choix et options proposés en cours de programmation ou de configuration (appui court). Permet d'accéder aux fonctions de gestion du journal d'appels,



telles que la suppression d'une entrée du journal, la suppression de toutes les entrées l'affichage des appels en absence uniquement ou l'acquiescement des appels en absence (a l'état de repos).

#### Navigateur Gauche-Droit :

Cette touche est utilisée pour passer d'une page à une autre et afficher des informations sur les appels actifs (appel en cours, appels en attente, appel entrant).

#### Navigateur Haut-Bas :

Si les informations apparaissent sur plusieurs pages, utilisez la touche de navigation vers le bas pour afficher la page suivante. Utilisez la touche de navigation vers le haut pour afficher la page précédente.



#### Touche Retour/Quitter :

Utilisez cette touche pour revenir à l'étape précédente.

Utiliser cette touche pour effacer un chiffre ou un caractère dans une zone de saisie.

### 1.1.3 Ecran de gestion des appels

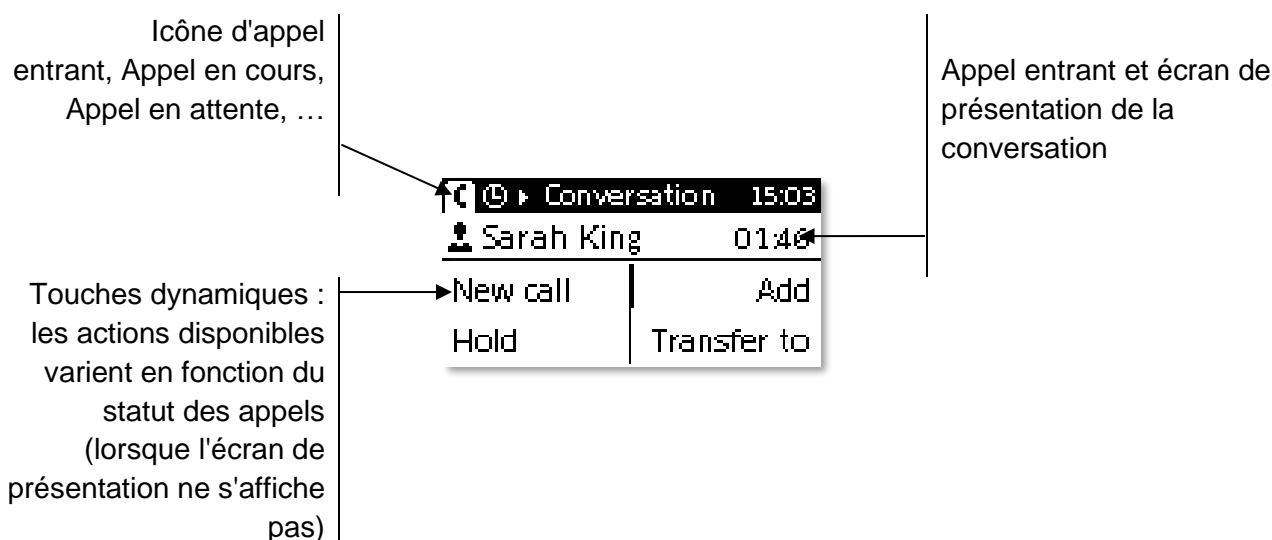

A chaque onglet correspond un appel dont l'état est symbolisé par son icône (en cours, en garde, arrivée nouvel appel). En cours de communication, utiliser le navigateur gauche-droit pour consulter les appels en garde ou entrant.



Toutes les fonctions sont accessibles lorsque l'appel est affiché sur l'écran. Utiliser les flèches Haut/Bas pour naviguer dans la page. Ces fonctions (transfert, conférence,) sont directement liées à l'état de l'appel consulté. Par exemple la fonction transfert ne sera pas disponible entre un appel en cours ou en garde et un appel entrant.



Appuyer sur la touche, devant l'étiquette, pour sélectionner la fonction correspondante.

Vous pouvez sélectionner une autre page, consulter l'historique par exemple, lorsque l'appel est en cours en la sélectionnant dans le menu. Reprendre l'écran de gestion des appels en sélectionnant l'icône 'appel en cours'.



## 1.1.4 Remplacer ou mettre à jour l'étiquette en papier

### Retirer l'étiquette en papier

- Soulever le cache de protection au niveau de l'encoche (1).
- Sortir l'étiquette en papier en procédant de la même manière (2).
- Mettre à jour l'étiquette en papier ou remplacer la par une étiquette neuve.

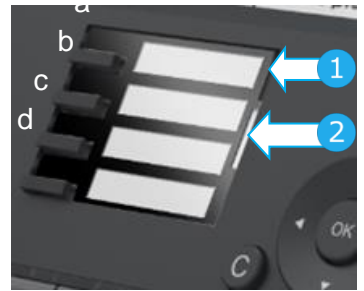

### Installer l'étiquette en papier

- Placer en premier lieu le côté gauche de l'étiquette du téléphone en vous assurant qu'elle se trouve bien derrière les encoches (a,b,c,d).
- Installer la bande de protection transparente de la même manière.

L'application ' LabelSet ' (étiquette poste) vous permet d'imprimer les étiquettes en papier. Pour de plus amples informations, veuillez contacter votre partenaire commercial.

## 1.2 8018 DeskPhone

Ce téléphone fait partie de la gamme de téléphones IP. En plus d'un écran monochrome lumineux, 6 touches de fonction dédiées et une touche de navigation intuitive, le poste de bureau 8018 DeskPhone est doté de 4 touches programmables comme module d'extension intelligent, permettant d'accéder rapidement à vos contacts et paramètres favoris. Grâce à une qualité audio exceptionnelle, les appels téléphoniques sont d'une grande fidélité que ce soit en mode mains-libres ou lors de l'utilisation du combiné confort.

### 1.2.1 Description du poste



- 1 Voyant lumineux
- 1 Bleu clignotant : appel entrant / Alarme Rendez-vous.
- 2 Écran monochrome.
- 3 6 touches de fonction dédiées.
- 3 3 touches pré-programmées avec LED et étiquette : alpha-numérique, F1 et F2.
- 4 4 touches programmables avec LED et libellé papier.
- 5 Navigation.
- 6 Touches de fonction permanentes : accès rapide aux principales fonctions du téléphone.
- 7 Combiné filaire.
- 8 Prise USB pour un casque.
- 9 Un pied stable.
- 10 Haut-parleur.

Votre téléphone a 4 touches programmables avec LED et étiquette. Ces touches sont utilisées pour programmer un appel direct. Utilisez l'étiquette pour décrire l'action de la touche.



## 1.2.2 Écran principal

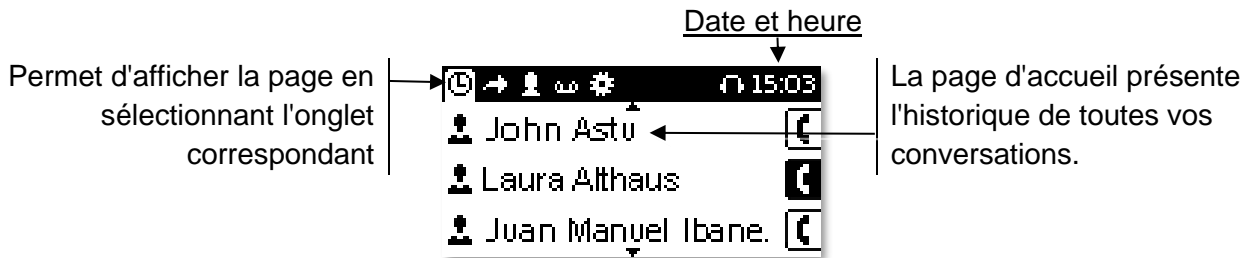

### Navigation droite :

Ouvrir le menu pour accéder aux fonctions de configuration du téléphone ou de gestion des appels.



### Touche OK :

Permet de valider les différents choix et options proposés en cours de programmation ou de configuration (appui court). Permet d'accéder aux fonctions de gestion du journal d'appels, telles que la suppression d'une entrée du journal, la suppression de toutes les entrées l'affichage des appels en absence uniquement ou l'acquiescement des appels en absence (à l'état de repos).

### Navigateur Gauche-Droit :

Cette touche est utilisée pour passer d'une page à une autre et afficher des informations sur les appels actifs (appel en cours, appels en attente, appel entrant).

### Navigateur Haut-Bas :

Si les informations apparaissent sur plusieurs pages, utilisez la touche de navigation vers le bas pour afficher la page suivante. Utilisez la touche de navigation vers le haut pour afficher la page précédente.

### Touche Retour/Quitter :





Utilisez cette touche pour revenir à l'étape précédente.

Utiliser cette touche pour effacer un chiffre ou un caractère dans une zone de saisie.

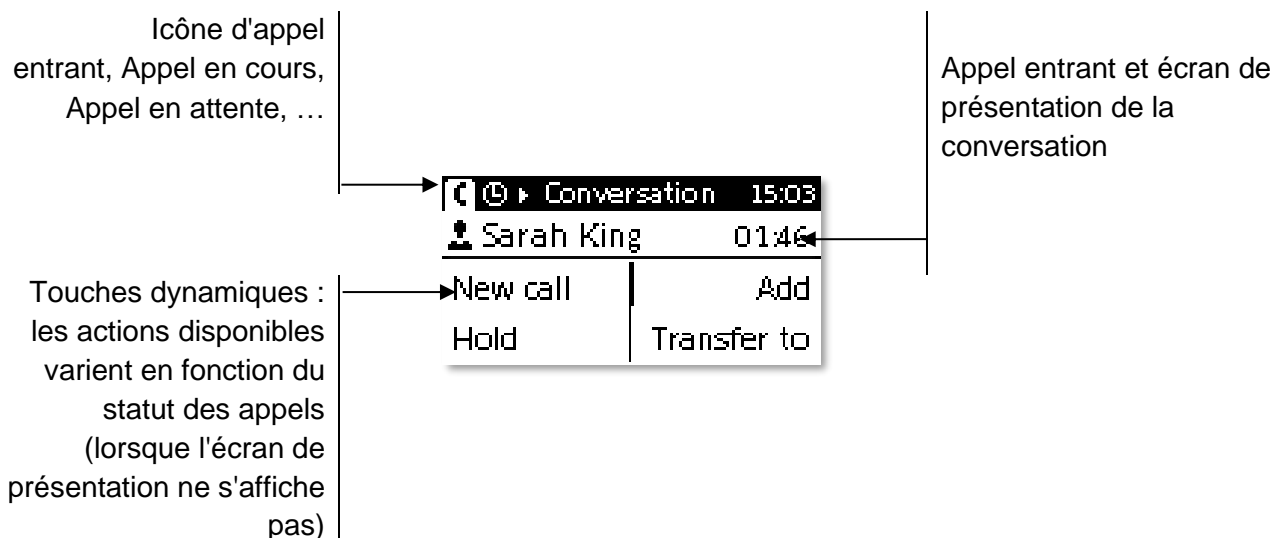
## 1.2.3 Ecran de gestion des appels



A chaque onglet correspond un appel dont l'état est symbolisé par son icône (en cours, en garde, arrivée nouvel appel). En cours de communication, utiliser le navigateur gauche-droit pour consulter les appels en garde ou entrant.

	Toutes les fonctions sont accessibles lorsque l'appel est affiché sur l'écran. Utiliser les flèches Haut/Bas pour naviguer dans la page. Ces fonctions (transfert, conférence,) sont directement liées à l'état de l'appel consulté. Par exemple la fonction transfert ne sera pas disponible entre un appel en cours ou en garde et un appel entrant.
	Appuyer sur la touche, devant l'étiquette, pour sélectionner la fonction correspondante.

Vous pouvez sélectionner une autre page, consulter l'historique par exemple, lorsque l'appel est en cours en la sélectionnant dans le menu. Reprendre l'écran de gestion des appels en sélectionnant l'icône 'appel en cours'.

### 1.2.4 Remplacer ou mettre à jour l'étiquette en papier

#### Retirer l'étiquette en papier

- Soulever la bande de protection transparente au niveau de l'encoche et la faire glisser vers le haut pour la sortir de son logement.
- Sortir l'étiquette en papier en procédant de la même manière.
- Mettre à jour l'étiquette en papier ou remplacer la par une étiquette neuve.

#### Installer l'étiquette en papier

- Faire glisser l'étiquette en papier de haut en bas et la placer correctement derrière les encoches.
- Installer la bande de protection transparente de la même manière.



### 1.2.5 Touches de fonction et touches programmables



Le poste 8018 DeskPhone utilise 3 touches pré-programmées pour accéder à certaines fonctions. Dans ce cas, la description de la fonction (icône) est imprimée sur l'étiquette. Utiliser la fonction en appuyant sur la touche correspondante. La LED de la touche reste allumée lorsque que la fonction associée à cette touche est activée. Appuyer à nouveau sur la touche pour la désactiver.

- **123<->abc** Clavier alpha-numérique  
Utiliser la touche 'alpha-numérique' pour basculer d'un clavier numérique à un clavier alphabétique.
- **F** Les touches F1 et F2 ont une fonction de touche de ligne.

L'application ' LabelSet ' (étiquette poste) vous permet d'imprimer les étiquettes en papier. Pour de plus amples informations, veuillez contacter votre partenaire commercial.

## 1.3 8008 / 8008G DeskPhone

Ce téléphone fait partie de la gamme de téléphones IP. En plus d'un affichage monochrome clair doté de six touches de fonctions dédiées et d'une touche de navigation intuitive, le 8008 DeskPhone offre une haute fidélité audio pour les appels téléphoniques, aussi bien en mode mains libres que lors de l'utilisation du combiné filaire. Le téléphone est disponible en deux versions : 8008, 8008G. Le poste de bureau 8008G est équipé d'un écran rétroéclairé monochrome et d'une connexion Ethernet gigabit.

### 1.3.1 Description du poste



- 1 8008 : écran monochrome.  
8008G : écran rétroéclairé monochrome.
- 2 Voyant lumineux
- 3 Bleu clignotant : appel entrant / Alarme Rendez-vous.
- 4 6 touches de fonction dédiées.
- 5 Touches de navigation, OK et 'Annuler'.
- 6 3 touches préprogrammées avec LED : touche alphanumérique, F1, F2.
- 7 Touche Messagerie pour accéder aux différents services de messagerie.
- 8 Touche Mute/Intercom.
- 9 Touches de fonctions audio.
- 10 Touche Bis.
- 11 Haut-parleur.
- 12 Combiné filaire.
- 13 Un pied stable.

Il est possible de brancher un casque à cordon au moyen du connecteur RJ9.

### 1.3.2 Écran principal

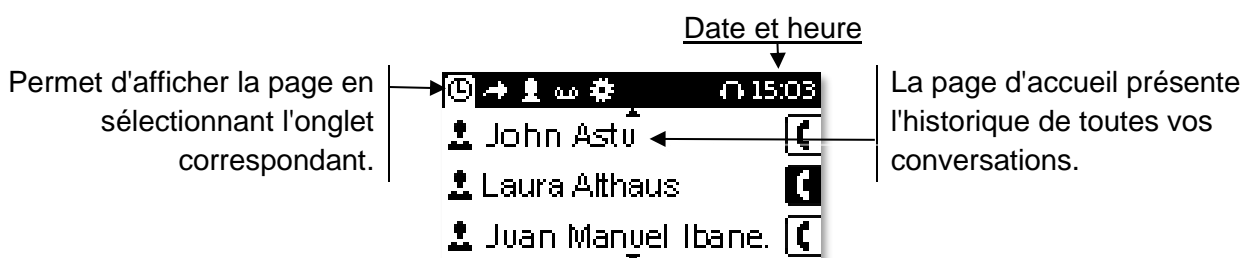

#### Navigation droite :

Ouvrir le menu pour accéder aux fonctions de configuration du téléphone ou de gestion des appels.

#### Touche OK :

Permet de valider les différents choix et options proposés en cours de programmation ou de configuration (appui court). Permet d'accéder aux fonctions de gestion du journal d'appels, telles que la suppression d'une entrée du journal, la suppression de toutes les entrées

l'affichage des appels en absence uniquement ou l'acquiescement des appels en absence (à l'état de repos).

**Navigateur Gauche-Droit :**

Cette touche est utilisée pour passer d'une page à une autre et afficher des informations sur les appels actifs (appel en cours, appels en attente, appel entrant).

**Navigateur Haut-Bas :**

Si les informations apparaissent sur plusieurs pages, utilisez la touche de navigation vers le bas pour afficher la page suivante. Utilisez la touche de navigation vers le haut pour afficher la page précédente.



**Touche Retour/Quitter :**

Utilisez cette touche pour revenir à l'étape précédente.

Utiliser cette touche pour effacer un chiffre ou un caractère dans une zone de saisie.

### 1.3.3 Ecran de gestion des appels

Icône d'appel entrant, Appel en cours, Appel en attente, ...

Appel entrant et écran de présentation de la conversation

Touches dynamiques : les actions disponibles varient en fonction du statut des appels (lorsque l'écran de présentation ne s'affiche pas)



A chaque onglet correspond un appel dont l'état est symbolisé par son icône (en cours, en garde, arrivée nouvel appel). En cours de communication, utiliser le navigateur gauche-droit pour consulter les appels en garde ou entrant.



Toutes les fonctions sont accessibles lorsque l'appel est affiché sur l'écran. Utiliser les flèches Haut/Bas pour naviguer dans la page. Ces fonctions (transfert, conférence,) sont directement liées à l'état de l'appel consulté. Par exemple la fonction transfert ne sera pas disponible entre un appel en cours ou en garde et un appel entrant.



Appuyer sur la touche, devant l'étiquette, pour sélectionner la fonction correspondante.

Vous pouvez sélectionner une autre page, consulter l'historique par exemple, lorsque l'appel est en cours en la sélectionnant dans le menu. Reprendre l'écran de gestion des appels en sélectionnant l'icône 'appel en cours'.

### 1.3.4 Touches de fonction et touches programmables



Votre téléphone utilise 3 touches préprogrammées pour accéder à certaines caractéristiques. Dans ce cas, la description de la fonction (icône) est imprimée sur l'étiquette. Utiliser la fonction en appuyant sur la touche correspondante. La LED de la touche reste allumée lorsque que la fonction associée à cette touche est activée. Appuyer à nouveau sur la touche pour la désactiver.

- **123<>abc** Clavier alpha-numérique  
Utiliser la touche 'alpha-numérique' pour basculer d'un clavier numérique à un clavier alphabétique.
- **F** Les touches F1 et F2 ont une fonction de touche de ligne.

### 1.4 Touches de fonctions permanentes

Elles sont situées juste au-dessus du haut-parleur.

8028s	8018	8008 8008G	Description
			<ul style="list-style-type: none"> <li>• Touche Mute/Intercom. Au cours d'un appel, sélectionner la touche pour empêcher votre contact de vous entendre. Lorsque le téléphone est libre, sélectionner cette touche pour basculer en mode Intercom. Lorsque vous recevez un appel, le téléphone raccroche automatiquement et vous passez directement en mode mains libres. Lorsqu'elle est activée, la touche s'affiche en bleu.</li> </ul>
			<ul style="list-style-type: none"> <li>• Baisser le volume (état sonnerie ou appel).</li> <li>• Diminuer la luminosité (état inactif).</li> <li>• Diminuer le contraste (état inactif).</li> </ul>
			<ul style="list-style-type: none"> <li>• Augmenter le volume (état sonnerie ou appel).</li> <li>• Augmenter la luminosité (état inactif).</li> <li>• Augmenter le contraste (état inactif).</li> </ul>
			<ul style="list-style-type: none"> <li>• Cette touche permet de répondre à un appel entrant en mode mains libres (la touche est bleue). Lorsqu'un appel est en cours, appuyer sur cette touche permet de passer du mode mains libres au mode casque ou au mode combiné.</li> </ul>
			<ul style="list-style-type: none"> <li>• Les touches F1 et F2 ont une fonction de touche de ligne.</li> </ul>
			<ul style="list-style-type: none"> <li>• Rappel du dernier numéro. Pour les postes 8018/8008G/8008 DeskPhone, la touche Bis correspond à la touche décrocher lorsque le téléphone est inactif : </li> </ul>
			<ul style="list-style-type: none"> <li>• Informations sur l'utilisateur : nom, prénom, numéro de téléphone, ... (appui court).</li> <li>• Commuter entre le clavier numérique alphabétique et le clavier numérique (appui long).</li> </ul>
			<ul style="list-style-type: none"> <li>• Commuter entre le clavier numérique alphabétique et le clavier numérique (appui court).</li> <li>• Informations sur l'utilisateur : nom, prénom, numéro de téléphone, ... (appui long).</li> </ul>
			<ul style="list-style-type: none"> <li>• Accès à la messagerie vocale La touche message clignote lorsque vous avez un nouveau message sur votre messagerie vocale.</li> </ul>

## 1.5 Écran de la page d'accueil

La page d'accueil est la page par défaut qui s'affiche sur votre téléphone. Par défaut, la page d'accueil montre l'historique de toutes vos conversations, mais vous pouvez choisir d'afficher une autre page à partir des réglages de votre téléphone.

Pour modifier la page d'accueil par défaut, consultez le chapitre : configuration de la page d'accueil.



Affiche toutes les informations sur le téléphone : nom, numéro, nombre d'appels manqués, nombre de nouveaux messages, état des renvois. L'icône est marquée d'un point rouge dans le cas d'un ou de plusieurs nouveaux événements.



Accéder au journal des appels. Le nombre de nouveaux événements est affiché (nombre d'appels manqués + nombre de messages non lus).



Accès à la configuration de renvoi.



Accéder à la messagerie vocale. Le nombre de nouveaux messages vocaux est affiché. Le nombre de nouveaux messages vocaux est affiché.



Accéder à l'annuaire local.



Accéder aux réglages.



Verrouiller/déverrouiller votre téléphone.



Accéder au répertoire individuel.

## 1.6 Icônes d'appel

Les icônes fournissant des informations relatives à certaines configurations spécifiques du téléphone ou à l'état de l'appel sont affichées sur la barre située en haut de l'écran.



icône d'appel entrant.  
Cette icône clignote en cas de second appel entrant.



icône d'appel en cours.



icône de mise en garde d'appel.  
Cette icône clignote en cas de second appel sortant.



Icône conférence.



Icône fin d'appel. Votre correspondant a mis fin à la conversation.

## 1.7 Clavier

### 1.7.1 Clavier alphabétique magnétique (8028s Premium DeskPhone)

Votre poste est doté un clavier alphabétique magnétique. Le clavier dépend de votre pays et de votre langue. Le clavier magnétique est automatiquement fixé à la base du poste. Il est branché au connecteur correspondant à l'arrière du téléphone.



- Variantes pays :
  - AZERTY
  - QWERTZ
  - QWERTY (international)
  - QWERTY (nordic)

Utilisez le clavier pour entrer des noms de contacts lorsque vous configurez le téléphone. Accédez directement au clavier numérique en entrant le nom de votre contact à l'aide du clavier.

Ci-après s'affiche une liste des touches de fonction qui vous permettent d'accéder à l'ensemble des symboles.



Touches de déplacement du curseur (gauche, droite, haut, bas). Appuyer sur la touche Alt pour accéder aux directions Haut et Gauche.



Maj Verr : pour écrire un texte en lettres majuscules



Touche Alt. pour accéder aux signes de ponctuation et aux caractères spécifiques.



Touche Entrée : pour valider un texte



Touche Retour : pour supprimer un caractère dans une zone d'édition





## 1.7.2 Clavier alphanumérique

Votre poste est équipé d'un clavier alpha-numérique. Vous pouvez passer d'un clavier numérique à un clavier alphabétique pour entrer du texte en appuyant sur la touche programmée correspondante (habituellement la première touche programmée).

- **123<>abc** Activer le mode alphabétique du clavier en appuyant la touche préprogrammée correspondante. La LED de la touche reste allumée lorsque que la fonction associée à cette touche est activée.
- Entrer les caractères alphabétiques.  
Les touches du clavier contiennent des lettres que vous pouvez afficher par appuis successifs de la touche correspondante. Le numéro est le dernier caractère de la série. Les caractères spéciaux peuvent être affichés par appuis successifs sur certaines touches :

<b>*</b>	% \$ / ~ & ( ) [ ] = *
<b>#</b>	@ #
<b>1</b> _ -	caractère espace - _ 1
<b>0</b> +	+ . , ; : / \ ? ! 0

-  Utiliser les touches de navigation pour déplacer le curseur dans le texte.
-  Appuyer sur la touche ' \* ' et la maintenir enfoncée pour passer du mode minuscules au mode majuscules, et vice versa.
-  Supprimer le dernier caractère entré. Le mode alphabétique reste activé.
- **123<>abc** Sélectionner la touche programmée allumée pour revenir au clavier en mode numérique.

## 1.8 Description des connecteurs

De nombreuses connexions pour permettre des extensions du poste. Le type de connecteurs dépend de votre téléphone.

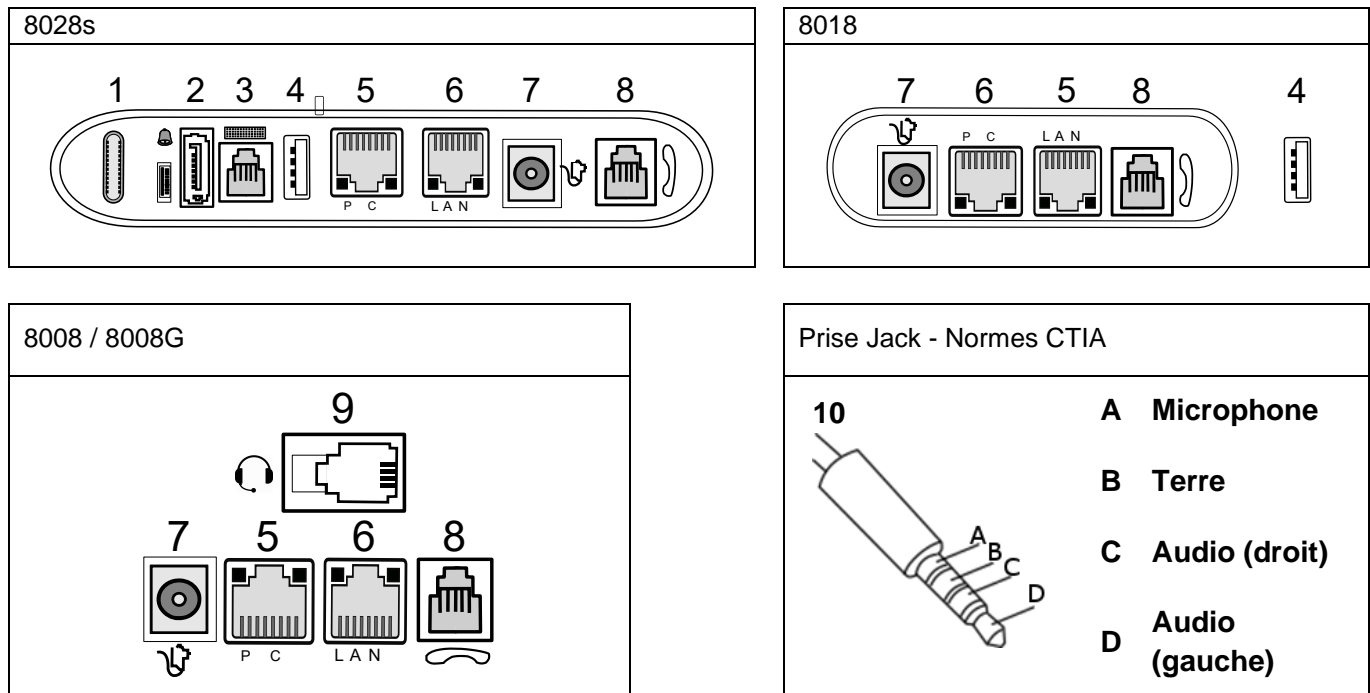

		8028s	8018	8008G	8008
1	Connecteur Universal Serial Bus (USB-c)				
2	Module d'extension/connecteur de sonnerie externe (type SATA).	●			
3	Connecteur du clavier alphanumérique magnétique (RJ 9).	●			
4	Connecteur Universal Serial Bus (USB-a) pour équipement audio, chargeur de smartphone basse énergie, clé USB, clé USB Bluetooth® fournie avec un casque Bluetooth® ou un module de sonnerie externe. En ce qui concerne le poste 8018 DeskPhone, le connecteur USB se trouve sur le côté du téléphone.	●	●		
5	Connecteurs Ethernet 10/100/1 000 Mbits/s vers PC (RJ45).	●	●	●	
	Connecteur Fast Ethernet 10/100 (PC).				●
6	Connecteurs Ethernet 10/100/1 000 Mbits/s vers réseau d'entreprise (LAN - RJ45).	●	●	●	
	Connecteur Fast Ethernet 10/100 (LAN).				●
7	Une prise jack DC pour une alimentation externe.	●	●	●	●
8	Fiche pour combiné filaire (RJ9).	●	●	●	●
9	Connecteur RJ9 pour un casque filaire.			●	●
10	4 sorties jack de 3,5 mm (normes TRRS : CTIA).	●			

## 1.9 Installer un combiné confort filaire

- Retirer le caoutchouc.
- Brancher le combiné filaire sur le connecteur approprié (se reporter à la description du poste).
- Positionner correctement le câble dans l'emplacement prévu à cet effet :

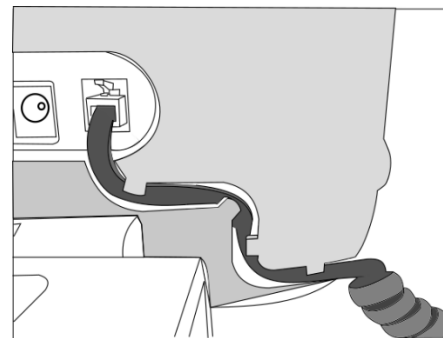

## 1.10 Plusieurs comptes SIP

Votre téléphone prend en charge plusieurs comptes SIP

- 8008/8008G CE, 8018 CE : 1 compte SIP principal et 1 compte SIP secondaire.
- 8078s CE, 8058s CE, 8068s CE : 1 compte SIP principal et 3 comptes SIP secondaires.

Un compte SIP principal gère toutes les fonctions du téléphone. Tous les appels entrants sont gérés comme défini avec le compte principal. Les appels entrants de chaque compte sont reçus sur le même téléphone. Le compte SIP qui reçoit l'appel s'affiche sur le téléphone.



Par défaut, le compte principal est utilisé pour effectuer les appels sortants mais vous pouvez choisir un compte SIP secondaire pour passer l'appel.

Le journal des appels liste tous les appels entrants et sortants pour tous les comptes SIP. Le compte SIP concerné s'affiche pour chaque entrée du journal des appels.

## 2 Gérer vos contacts

### 2.1 Annuaire local





Votre téléphone vous permet de gérer l'ensemble des contacts de l'annuaire local.

-  Sélectionner l'icône de l'annuaire local dans le menu du téléphone (voir la section navigation de votre modèle de téléphone).
-  Sélectionner la touche OK pour ouvrir un menu.

<i>Nouveau</i>	Créer un contact.
<i>Supprimer</i>	Supprimer le contact sélectionné.
<i>Supprimer tout</i>	Supprimer tous les contacts de l'annuaire local.

#### 2.1.1 Créer Un Contact

Si l'annuaire local est vide, appuyez sur la touche OK pour ajouter un nouveau contact.



-  Sélectionner l'icône de l'annuaire local dans le menu du téléphone (voir la section navigation de votre modèle de téléphone).
-  Sélectionner la touche OK pour ouvrir un menu.
- *Nouveau*
- Renseigner la fiche du contact.  
Vous devez entrer au moins un nom.
-  Choisir un avatar prédéfini.
- 
- Votre contact est ajouté à votre liste de contacts personnels.

Autre méthode :

- Ajouter un contact à partir du journal d'appel (voir : fiche de contact).
- Effectuer une recherche sur un contact dans l'annuaire de l'entreprise et ajouter le contact sélectionné à votre annuaire local (voir : fiche de contact).

Pour les numéros externes, nous vous recommandons d'utiliser des formats d'adresse standard (ex. '+33 ') suivis du numéro sans le premier chiffre. Par exemple, pour 0390670000, taper le numéro +3390670000. Pour obtenir le signe '+', appuyer longtemps sur la touche '0'. Cet exemple se rapporte à l'appel d'un numéro en France à partir d'un autre pays.

#### 2.1.2 Supprimer un contact



-  Sélectionner l'icône de l'annuaire local dans le menu du téléphone (voir la section navigation de votre modèle de téléphone).
- Utiliser l'une des options suivantes :
  - Ouvrir la fiche contact en sélectionnant l'avatar (côté gauche) :  .  
 ... Naviguer entre les pages pour accéder à la liste des actions (appuis successifs).  
*Supprimer*
  -  Sélectionner la touche OK pour ouvrir un menu.

*Supprimer* : Tous les contacts sont répertoriés.





Appuyer sur l'icône supprimer pour supprimer le contact correspondant.

### 2.1.3 Supprimer tous les contacts de l'annuaire local

-  Sélectionner l'icône de l'annuaire local dans le menu du téléphone (voir la section navigation de votre modèle de téléphone).
-  Sélectionner la touche OK pour ouvrir un menu.
- *Supprimer tout*
- 

### 2.1.4 Modifier un contact

-  Sélectionner l'icône de l'annuaire local dans le menu du téléphone (voir la section navigation de votre modèle de téléphone).
- Ouvrir la fiche contact en sélectionnant l'avatar (côté gauche) : .
- **...** Naviguer entre les pages pour accéder à la liste des actions.
- *Modifier*
- Renseigner la fiche du contact. Vous devez entrer au moins un nom.
- 

## 2.2 Fiche de contact

Ouvrir la fiche contact en sélectionnant l'avatar (côté gauche) : . Vous pouvez ouvrir une fiche de contact à partir de votre historique de conversations, de l'annuaire local ou des résultats de recherche.





Une fiche contient 3 pages :





- L'historique de vos conversations avec ce contact.
- Principales informations au sujet de votre contact (photo, numéro de téléphone, email).
- Actions proposées pour ce contact (appel, ajout à l'annuaire local).

Lorsque vous ouvrez la fiche du contact, l'historique de conversations s'affiche s'il y a un ou plusieurs nouveaux événements. Dans le cas contraire, la page d'action s'affiche.

Les actions possibles dépendent de l'emplacement à partir duquel votre fiche contact est ouverte (historique, annuaire local, etc.).

<b>...</b>	Naviguer entre différentes pages.
<i>Appeler</i>	Appeler le contact.
<i>Ajouter</i>	Ajouter le contact à votre répertoire local (si le contact n'est pas encore enregistré ici).
<i>Modifier</i>	Modifier le contact.
<i>Supprimer</i>	Supprimer le contact de votre annuaire local.
 / 	Revenir à la page d'accueil.

## 2.2.1 Ajouter le contact à votre répertoire local



-  Sélectionner l'icône de l'historique dans le menu du téléphone (voir la section navigation de votre modèle de téléphone).
-  Ouvrir la fiche du contact que vous souhaitez ajouter à votre annuaire local.
- *Ajouter*
- Renseigner la fiche du contact.  
Vous devez entrer au moins un nom.
-  Choisir un avatar prédéfini.
- 
- Votre contact est ajouté à votre liste de contacts personnels.

## 3 Gestion des appels directs

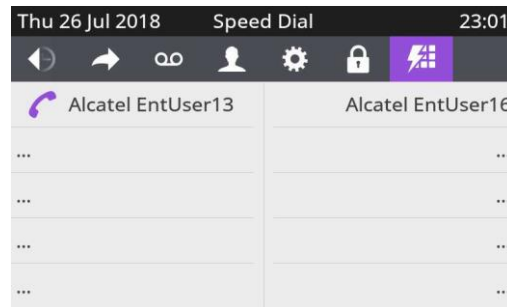
L'appel direct vous permet de gérer vos contacts favoris. Les touches d'appel direct sont définies par votre administrateur. Les touches d'appel direct sont programmées à partir de la gestion Web ou via le fichier de configuration. Cette fonction dépend de la configuration du système. Si nécessaire, contactez votre administrateur.



### 3.1 Effectuer un appel à l'aide de l'appel direct



-  Sélectionner l'icône des appels directs dans le menu du téléphone (voir la section navigation de votre modèle de téléphone).
- Sélectionner le correspondant à appeler.
- L'icône d'appel en cours s'affiche à côté du contact :  .



# 4 Téléphoner

## 4.1 Informations sur le téléphone



Affiche toutes les informations sur le téléphone : nom, numéro, nombre d'appels manqués, nombre de nouveaux messages, état des renvois.

- Utiliser l'une des options suivantes :
  -  Sélectionner l'icône de l'information dans le menu du téléphone (voir la section navigation de votre modèle de téléphone).
  - 8028s Premium DeskPhone :  .  
8018/8008G/8008 DeskPhone : **123<>abc** (appui long).
- Faire défiler la page lorsque l'information doit être affichée sur plus d'une page.



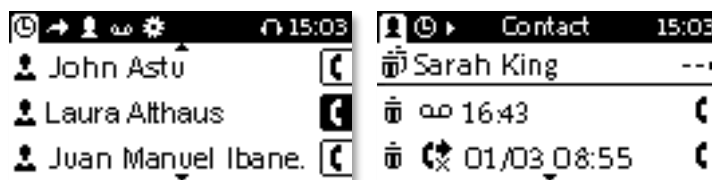

## 4.2 Gérer le journal d'appels

Vous pouvez consulter et gérer le journal d'appels lorsque le téléphone est à l'état de repos. La partie principale de l'écran permet d'afficher le journal d'appels.







-  Sélectionner l'icône de l'historique dans le menu du téléphone (voir la section navigation de votre modèle de téléphone).
- Ouvrir la fiche contact en sélectionnant l'avatar (côté gauche) : 

L'ensemble des journaux des appels associés au contact sélectionné s'affiche avec une icône indiquant le type d'appel.



	Les appels entrants répondus.
	Les appels entrants non répondus.
	Appel entrant sans réponse qui a été acquitté.
	Les appels sortants répondus.
	Les appels sortants non répondus.

Actions disponibles à partir du journal d'appels.

	Naviguer entre différentes pages.
	Revenir à la page d'accueil.
	Appuyer sur la touche associée à l'icône d'appel pour rappeler le contact sélectionné.
	Suppression de l'entrée sélectionnée. Noter qu'aucune confirmation n'est requise.
	Suppression du journal entier associé au correspondant sélectionné. Noter qu'aucune confirmation n'est requise.

Utiliser les touches de navigation vers le haut et vers le bas pour faire défiler le journal.



### Rappeler votre contact en sélectionnant la touche du journal d'appels (côté droit)

	Cette icône signifie que l'appel a été pris ou acquitté.
	Cette icône signifie que l'appel n'a pas été répondu (appel en absence). Vous pouvez acquitter un appel manqué en ouvrant la fiche de contact associée ou en rappelant votre correspondant.

### Pour afficher des pages supplémentaires du journal des appels

En fonction de votre téléphone, faire défiler la page en appuyant sur les touches de navigation vers le haut et le bas ou en faisant glisser le doigt vers le haut ou vers le bas sur l'écran.

### Pour gérer le journal des appels





-  Sélectionner la touche OK pour ouvrir un menu.
- *Supprimer*  
Appuyer sur la touche associée à l'icône ' Supprimer ' pour supprimer des entrées spécifiques  
» toutes les entrées du journal d'appels sont affichées à l'écran.  
 Appuyer sur la touche associée à l'icône ' Supprimer '.
- *Supprimer tout*  
Appuyer sur la touche associée à l'icône ' Tout supprimer ' pour supprimer toutes les entrées du journal d'appels. Notez qu'aucune confirmation n'est demandée avant la suppression.
- *Manqué*  
Appuyer sur cette touche pour afficher les appels en absence uniquement.
- *Acquitter*  
Appuyer sur cette touche pour acquitter tous les appels en absence.

À partir de la page qui contient les données relatives à votre téléphone, vous pouvez ouvrir les appels en absence en sélectionnant le nombre de ces appels.

Si vous utilisez plusieurs comptes SIP sur votre téléphone, le compte SIP concerné s'affiche pour chaque entrée du journal des appels.

## 4.3 Appeler par un numéro

Vous pouvez décrocher le combiné ou le casque pour passer un appel avec l'un de ces deux accessoires. Vous pouvez aussi passer un appel en mode mains libres.

-  Composer le numéro.
- Utiliser l'une des options suivantes :
  -  Appuyer sur la touche OK pour commencer l'appel. Passer l'appel avec le casque s'il est connecté, ou en mode mains libres.
  -  Appuyer sur la touche d'appel. Passer l'appel avec le casque s'il est connecté, ou en mode mains libres.
  -  Appuyer sur la touche associée à l'icône d'appel. Cette icône s'affiche uniquement si le numéro est reconnu.

Si votre casque n'a pas de touche décrocher/raccrocher, utiliser les touches du téléphone et allumer l'audio sur le casque ().

Pour émettre un appel vers l'extérieur, composer le code d'accès à l'extérieur avant de composer le numéro de votre correspondant.

Si vous utilisez plusieurs comptes SIP sur votre téléphone, vous pouvez choisir le compte à utiliser pour passer l'appel.





## 4.4 Appeler par un nom

Vous pouvez appeler votre correspondant par son nom en utilisant la fonction de recherche dans l'annuaire de l'entreprise.

Cette fonction dépend de la configuration du système. Si nécessaire, contactez votre administrateur. Vous pouvez décrocher le combiné ou le casque pour passer un appel avec l'un de ces deux accessoires. Vous pouvez aussi passer un appel en mode mains libres.

### 8018/8008G/8008 DeskPhone

 Utiliser la touche 'alpha-numérique' pour basculer d'un clavier numérique à un clavier alphabétique.

-  Entrez les premières lettres du nom et/ou du prénom (ou le nom complet) ou bien les initiales du nom et/ou du prénom.
- Tous les noms correspondants s'affichent à l'écran (si nécessaire, faire défiler les pages afin d'afficher d'autres noms correspondants).
-  Pour appeler le contact, appuyez sur la touche associée à l'icône d'appel  l'appel est initié.
  -  Vous pouvez également appeler votre correspondant à partir de la fiche de contact (*Appeler*).





Si vous utilisez plusieurs comptes SIP sur votre téléphone, vous pouvez choisir le compte à utiliser pour passer l'appel.

## 4.5 Appeler depuis le journal d'appels

Vous pouvez rappeler un correspondant à partir du journal d'appels.

Vous pouvez décrocher le combiné ou le casque pour passer un appel avec l'un de ces deux accessoires. Vous pouvez aussi passer un appel en mode mains libres.





Sur la page d'accueil.

-  Sélectionner l'icône de l'historique dans le menu du téléphone (voir la section navigation de votre modèle de téléphone).
- Trouver le contact à appeler en faisant défiler la liste.
-  /  Appuyer sur la touche de rappel dans le journal des appels (côté droit)  l'appel est initié.
  -  Vous pouvez également appeler votre correspondant à partir de la fiche de contact (*Appeler*).

Si vous utilisez plusieurs comptes SIP sur votre téléphone, vous pouvez choisir le compte à utiliser pour passer l'appel.

## 4.6 Passer un appel via votre liste de contacts



Vous pouvez décrocher le combiné ou le casque pour passer un appel avec l'un de ces deux accessoires. Vous pouvez aussi passer un appel en mode mains libres.

-  Sélectionner l'icône de l'annuaire local dans le menu du téléphone (voir la section navigation de votre modèle de téléphone).
- Trouver le contact à appeler en faisant défiler la liste.
-  Pour appeler le contact, appuyez sur la touche associée à l'icône d'appel  l'appel est initié.  
Si plusieurs numéros sont enregistrés pour un même correspondant, sélectionner le numéro souhaité.
-  Vous pouvez également appeler votre correspondant à partir de la fiche de contact (*Appeler*).

Si vous utilisez plusieurs comptes SIP sur votre téléphone, vous pouvez choisir le compte à utiliser pour passer l'appel.

## 4.7 Effectuer un appel à l'aide d'une touche de composition rapide









Vous pouvez décrocher le combiné ou le casque pour passer un appel avec l'un de ces deux accessoires. Vous pouvez aussi passer un appel en mode mains libres.

-  Sélectionner l'icône des appels directs dans le menu du téléphone (voir la section navigation de votre modèle de téléphone).
- Sélectionner le correspondant à appeler.
- L'icône d'appel en cours s'affiche à côté du contact : .

Si vous utilisez plusieurs comptes SIP sur votre téléphone, vous pouvez choisir le compte à utiliser pour passer l'appel.

## 4.8 Recevoir un appel

Lorsque vous recevez un appel, vous pouvez :

- Décrocher le combiné pour répondre à l'appel.
- Utiliser le casque pour prendre l'appel. Si votre casque n'a pas de touche décrocher/raccrocher, utiliser les touches du téléphone et allumer l'audio sur le casque (.
-  Appuyer sur la touche haut-parleur/mains libres pour prendre l'appel en mode mains libres.
-  ou  /  Appuyer sur la touche 'décrocher' ou la touche de ligne qui clignote pour prendre l'appel avec le casque, s'il est branché, ou en mode mains libres.
- *Prendre l'appel* ou   Prendre l'appel avec le casque s'il est connecté, ou en mode mains libres.
- *Rejeter l'appel*  Rejeter l'appel. Vous mettez alors fin à l'appel entrant.

- **Arrêt sonnerie** >> Couper la sonnerie (l'appel est toujours entrant mais le téléphone ne sonne plus).
- **Renvoi** >> Renvoyer l'appel vers un autre correspondant :
  - Utiliser l'une des options suivantes :
    - À l'aide du navigateur haut-bas (au besoin), trouvez le correspondant à appeler.
    - Entrez le numéro ou le nom du correspondant vers lequel l'appel doit être renvoyé.
  -  Renvoyer l'appel vers le correspondant sélectionné.
- **Dévier vers VM** >> Renvoyer l'appel vers votre messagerie vocale.

Si vous utilisez plusieurs comptes SIP sur votre téléphone, le compte SIP qui reçoit l'appel s'affiche sur le téléphone.

## 4.9 Passer d'un mode audio à l'autre

En cours de conversation, vous pouvez naviguer entre les différents modes audio (combiné, mains libres ou casque, s'il est connecté) en appuyant sur la touche haut-parleur/mains libres jusqu'à ce que le mode souhaité s'affiche : . Cette fonctionnalité dépend des appareils connectés. La touche s'éclaire lorsque le mode haut-parleur ou le mode mains libres est sélectionné.

Lors d'une conversation, grâce au combiné, vous pouvez alterner entre les modes audio suivants en appuyant furtivement sur la touche haut-parleur/mains libres :



Lors d'une conversation avec le casque (casque ou casque + haut-parleur), vous pouvez alterner entre les modes audio suivants en appuyant furtivement sur la touche haut-parleur/mains libres :



Lors d'une conversation, vous pouvez basculer vers le haut-parleur en appuyant sur la touche haut-parleur/mains libres et en la maintenant enfoncée :







Pour chaque mode audio, en cours de conversation, vous pouvez régler le volume en appuyant sur les touches de volume. Le nombre de niveaux dépend du mode audio (8 pour le combiné et le casque 10 pour le haut-parleur et le mains libres). Le volume sélectionné, pour chaque mode audio, sera enregistré pour de futures conversations.

- Durant une conversation.
-  Régler le volume en appuyant sur les touches de volume.

## 4.10 Mettre le haut-parleur en cours de communication (combiné décroché)

Activer ou désactiver le haut-parleur lorsque vous êtes en conversation en utilisant le combiné ou le casque.

-  Activer le haut-parleur (appui long) >>  >> La touche s'allume (.
-   Régler le volume en appuyant sur les touches de volume (nombre de niveaux : 10).
-  Désactiver le haut-parleur (appui long) >>  >> La touche n'est plus allumée (.

Un appui court sur la touche haut-parleur permet de passer en mode mains libres (voyant allumé fixe).

## 4.11 Recomposer

-  >> Rappel du dernier numéro.

Pour les postes 8018/8008G/8008 DeskPhone, la touche Bis correspond à la touche décrocher lorsque le téléphone est inactif : .

## 4.12 Envoyer des signaux DTMF





L'envoi de signaux DTMF dépend de la configuration. Contactez votre administrateur pour vérifier que cette fonction est activée.

En cours de communication, vous devez parfois émettre des codes en fréquences vocales, par exemple dans le cadre d'un serveur vocal, d'un standard automatique ou d'un répondeur consulté à distance.

-  Entrer le code DTMF.



## 4.13 Vous isoler de votre correspondant (secret)

Vous entendez votre correspondant mais votre correspondant ne vous entend pas :

- Durant une conversation.
-  Désactiver le microphone >>  la touche secret clignote.
-  Reprendre la conversation >>  la touche secret ne clignote plus.





## 4.14 Verrouiller / Déverrouiller votre poste

Votre mot de passe est requis pour déverrouiller le téléphone. Le mot de passe est défini par votre administrateur dans le profil SIP de votre compte. Contacter votre administrateur, si nécessaire.

-  Sélectionner l'icône de verrouillage dans le menu du téléphone (voir la section navigation de votre modèle de téléphone).
- *verrou*
-  Valider votre choix >> Votre téléphone est verrouillé. Une page de verrouillage apparaît.







Vous pouvez uniquement appeler les numéros d'urgence, comme l'opérateur ou l'agent de sécurité, lorsque le téléphone est verrouillé (3 numéros au maximum, configurés par l'administrateur).

Lorsque votre téléphone est verrouillé :

-  Déverrouiller votre téléphone. Votre mot de passe est requis pour déverrouiller le téléphone.
-  Accéder à la liste des numéros d'urgence
  -  Appeler le numéro d'urgence.
  -   Retourner à la page de verrouillage.



## 4.15 Passer un deuxième appel pendant une conversation

Durant une conversation.

- *Nouvel appel* > Le premier correspondant est mis en attente.
- Utiliser l'une des options suivantes :
  - Appelez votre correspondant en utilisant la fonction de recherche par nom ou de composition du numéro.
    -  Appuyer sur la touche associée à l'icône d'appel.
    -  Sélectionner la fonction 'Bis'.
    -  /  Ouvrez le journal d'appels ou votre annuaire local à l'aide de la touche de navigation droite.
      -  Appuyer sur la touche associée à l'icône d'appel.
      -  Sélectionner une touche d'appel direct.

Pour les postes 8018/8008G/8008 Cloud Edition DeskPhone, la touche Bis correspond à la touche décrocher lorsque le téléphone est inactif : .



Pendant la conversation, vous pouvez naviguer dans la barre de titre pour consulter le journal d'appels, l'annuaire local, la fiche de contact ou pour effectuer un nouvel appel, par exemple. La touche de conversation clignote ( ). Sélectionner la touche de conversation clignotante pour revenir à la page de conversation.





## 4.16 Recevoir un deuxième appel en cours de communication

Lors d'une conversation, un autre correspondant essaie de vous joindre. Vous êtes avertis par 3 bips. L'identité de l'appelant s'affiche pendant la durée de présentation de l'appel sur votre téléphone.

- Appuyer sur la touche ' OK ' ou la touche ' Prendre l'appel ' : *Prend appel*  
 » Le premier correspondant est mis en attente.

Pendant la présentation de l'appel, vous pouvez également choisir de renvoyer l'appel.

Lors d'une conversation, un autre correspondant essaie de vous joindre. Vous êtes avertis par 3 bips. L'identité de l'appelant s'affiche pendant la durée de présentation de l'appel sur votre téléphone.

- Utiliser l'une des options suivantes :
  - *Prendre l'appel* ou  » appuyer sur la touche ' OK ' ou la touche ' Prendre l'appel '
  - *Rejeter l'appel* » Rejeter le deuxième appel.
  - *Arrêt sonnerie* » couper la sonnerie (l'appel est toujours entrant mais le téléphone ne sonne plus).
  - *Renvoi* » Renvoyer le deuxième appel vers un autre correspondant :
    - Sélectionner un contact dans la liste ou saisissez le numéro ou le nom du contact dont vous souhaitez renvoyer l'appel
    -  Renvoyer l'appel vers le correspondant sélectionné.
  - *Dévier vers VM* » Renvoyer le deuxième appel vers votre messagerie.

» Le premier correspondant est mis en attente.

Pendant la présentation de l'appel, vous pouvez également choisir de renvoyer l'appel.



Pendant la conversation, vous pouvez naviguer dans la barre de titre pour consulter le journal d'appels, l'annuaire local, la fiche de contact ou pour effectuer un nouvel appel, par exemple. La touche de conversation clignote () . Sélectionner la touche de conversation clignotante pour revenir à la page de conversation.

## 4.17 Pour terminer votre deuxième appel et reprendre le premier

Vous êtes en conversation avec le deuxième correspondant et le premier correspondant est en attente.



-  Vous ou le second correspondant raccrochez.
- Appuyer sur la touche associée : *Reprendre*  
 » vous êtes en communication avec votre premier contact.

## 4.18 Mettre un appel en attente (attente)

Lors d'une conversation, vous souhaitez mettre l'appel en attente et reprendre le correspondant en attente ultérieurement sur le même téléphone.



- Durant une conversation.
- Appuyer sur la touche associée : *Garde*  
» Votre correspondant est mis en attente ()

Reprendre le correspondant en attente.

- Utiliser l'une des options suivantes :
  -  Appuyer sur la touche de ligne clignotante.
  -  Sélectionner l'icône 'appel en attente' qui clignote dans la barre supérieure (côté gauche).  
Appuyer sur la touche associée : *Reprendre*

## 4.19 Passer d'un correspondant à l'autre (va et vient)

En communication, un deuxième correspondant est en attente.

- Utiliser l'une des options suivantes :
  -  Appuyer sur la touche de ligne clignotante.  
» Vous êtes en conversation avec le deuxième appel et le premier est mis en attente.
  -  Sélectionner l'icône 'appel en attente' qui clignote dans la barre supérieure (côté gauche).  
Appuyer sur la touche associée : *Reprendre*  
» Vous êtes en conversation avec le premier appel et le deuxième est mis en attente.

## 4.20 Transférer un appel

Cette fonction peut être désactivée par votre administrateur.

### 4.20.1 Pour transférer votre appel vers un autre numéro

Durant une conversation.

- Appuyer sur la touche associée : *Transférer à*  
» Le premier correspondant est mis en attente.
- Appelez le destinataire du transfert en utilisant l'une des options suivantes : appel par le numéro, appel par le nom, journal d'appels ou annuaire local.  
» Le transfert s'effectue dès que l'appel commence.

Le transfert entre deux correspondants externes n'est généralement pas autorisé (dépend du pays concerné et de la programmation du système).

### 4.20.2 Transférer un appel vers un autre appel en attente

Durant une conversation.

- Appuyer sur la touche associée : *Transfert*  
» Les deux correspondants sont en conversation.

## 4.21 Converser simultanément avec 2 correspondants (conférence)

En communication avec un correspondant, un deuxième est en attente.

- *Conférence*  
» Vous êtes en conférence.

### 4.21.1 Mettre fin à la conférence avec tous les participants

Vous êtes en conférence.

- Utiliser l'une des options suivantes :
  -  Appuyer sur la touche raccrocher.
  - Appuyer sur la touche associée : *Fin de conférence*  
» La conférence est terminée.



### 4.21.2 Si à l'issue de la conférence, vous voulez laisser vos deux correspondants en liaison :

Vous êtes en conférence.

- Appuyer sur la touche associée : *Transfert*  
» Les deux participants discutent ensemble.



## 4.22 Masquer votre numéro de téléphone

Vous pouvez choisir de masquer votre identité lorsque vous passez des appels.

-  Sélectionner l'icône des paramètres dans le menu du téléphone (voir la section navigation de votre modèle de téléphone).
- Appuyer sur les touches associées : *Poste*
- Sélectionner l'option : *Anonyme*  
» Votre identité sera masquée.
-  Valider votre choix.
- 

## 4.23 Ne pas être dérangé

Vous pouvez rendre votre poste momentanément inaccessible à tout appel.





-  Sélectionner l'icône des paramètres dans le menu du téléphone (voir la section navigation de votre modèle de téléphone).
- *Poste*
- Choisir l'option : *NPD*
-  Valider votre choix.
- 

Le message 'Ne pas déranger' s'affiche sur le poste des correspondants qui cherchent à vous joindre.

Pour désactiver la fonction Ne pas déranger, appliquez la même procédure.

## 4.24 Renvoi vers un numéro ou une messagerie vocale



Lorsque vous êtes absent ou déjà en communication (toutes les lignes sont occupées), tous vos appels sont renvoyés vers le numéro défini.

- Utiliser l'une des options suivantes :
  -  Sélectionner l'icône de renvoi dans le menu du téléphone (voir la section navigation de votre modèle de téléphone).
  -  Sélectionner l'icône de renvoi dans l'onglet d'informations.
- Sélectionner l'une des options suivantes en appuyant sur la touche associée :
  - *Désactiver*  
Lorsque cette option est sélectionnée, aucun renvoi n'est activé.
  - *Immédiat*  
Tous vos appels sont renvoyés immédiatement vers un autre poste ou la messagerie vocale.
  - *si non réponse*  
Tous vos appels sont renvoyés vers le numéro ou la messagerie vocale lorsque vous ne pouvez pas répondre à l'appel.
  - *Occupé*  
Tous vos appels sont renvoyés vers un autre poste ou la messagerie vocale lorsque vous êtes déjà en ligne.
  - *Occupat/non-réponse*  
Tous vos appels sont renvoyés vers le numéro ou la messagerie vocale lorsque vous ne pouvez pas répondre à l'appel ou lorsque vous êtes en communication.
- Utiliser l'une des options suivantes :
  - *Messagerie vocale* : Renvoyer vos appels vers la messagerie vocale (si votre boîte vocale est disponible).
  - *Utilisateur* : Renvoyer vos appels vers un autre poste.
-  Sélectionner le destinataire du renvoi en composant directement le numéro ou en faisant une recherche par le nom.  
Vous pouvez également choisir le correspondant en ouvrant la fiche de contact et en appuyant sur la touche : *Renvoi*
- 

La page d'informations contient le statut de transfert de votre téléphone (). Des informations de renvoi immédiat s'affichent en haut de l'écran.

La destination du renvoi est enregistrée. La prochaine fois que vous utiliserez ce paramètre, vous pourrez activer le dernier renvoi en appuyant sur la puce pour le type de renvoi (côté gauche) :

## 4.25 Annuler tous les renvois



- Utiliser l'une des options suivantes :
  -  Sélectionner l'icône de renvoi dans le menu du téléphone (voir la section navigation de votre modèle de téléphone).
  -  Sélectionner l'icône de renvoi dans l'onglet d'informations.
- *Désactiver*
- 

Vous pouvez également programmer un autre type de renvoi pour annuler le renvoi actuel.

## 4.26 Ecouter votre boîte vocale

Cette fonction dépend de la configuration du système. Si nécessaire, contactez votre administrateur.



La touche Message clignote lorsque vous avez reçu un nouvel appel vocal ou lorsque vous avez des appels en absence.

- Utiliser l'une des options suivantes :
  -  Appuyer sur la touche de messagerie. Suivez les instructions du serveur de messagerie.
  -  Sélectionner l'icône de messagerie dans le menu du téléphone (voir la section navigation de votre modèle de téléphone). Appuyer sur la touche associée à la messagerie vocale : *Messagerie vocale*. Suivez les instructions du serveur de messagerie.

## 4.27 Définition d'un numéro de hotline

S'il est configuré, le numéro de la hotline est composé immédiatement ou après une temporisation lorsque vous prenez la ligne en décrochant le combiné, en appuyant sur la touche mains libres ou la touche d'appel du casque.

Pour configurer le numéro de la hotline :

-  Sélectionner l'icône des paramètres dans le menu du téléphone (voir la section navigation de votre modèle de téléphone).
- *Poste* > *Hotline*
  - Activer ou désactiver le paramètre.
  - *Délai* : temporisation en secondes avant que le numéro de la hotline ne soit composé, si aucune action n'est effectuée pendant ce temps (0 - 180 s). Le numéro de la hotline est immédiatement composé si la temporisation est réglée sur 0 s.
  - *Numéro* : entrer le numéro de la hotline.
-  Pour fermer les paramètres.

Il est possible de configurer cette fonctionnalité via la gestion Web.

# 5 En faire davantage avec votre poste de bureau

Votre poste de bureau est conçu pour évoluer avec son environnement. Il peut faire bien plus que simplement établir la communication entre des personnes ou rester en relation avec vos contacts, votre entreprise.

Ce chapitre décrit quelques cas d'utilisation de votre téléphone.

## 5.1 Configurer votre téléphone pour le télétravail

Votre téléphone IP est compatible avec le mode télétravail (VPN) via une connexion sécurisée (cryptée). Votre téléphone prend en charge les protocoles IKEv1 et IKEv2 pour envoyer des données en toute sécurité. Grâce à ce mode, tous les paramètres disponibles à votre bureau le seront aussi à distance. Si le système de téléphonie de votre entreprise est configuré de manière à autoriser le télétravail (système et infrastructure), vous devez configurer votre poste de bureau à cet effet.

La configuration du téléphone dépend de l'infrastructure de votre réseau de téléphonie.

Pour information, veuillez consulter le guide suivant :

- "IPsec VPN Deployment Guide for Remote Workers for DeskPhones and Premium DeskPhones s Serie " 8AL90345ENAA (<https://businessportal2.alcatel-lucent.com/8AL90345ENAA>)

Dans cette section, nous décrivons la configuration complète de votre téléphone pour le télétravail.

Votre installateur doit vous donner toutes les informations nécessaires pour configurer votre poste de travail.

Vous devez :

- Activer le VPN.
- Saisir les informations du serveur VPN à distance.
- Entrer l'URL DM VPN.
- Entrer l'authentification.
- Configurer les préférences de démarrage du VPN.

### 5.1.1 Code PIN

Le code PIN se compose de 4 chiffres. Vous pouvez accéder à la configuration VPN en entrant le code PIN ou le mot de passe administrateur, si ce dernier est défini par le système. Selon la configuration VPN, le code PIN peut vous être demandé au démarrage de votre poste de bureau. Pour des raisons de sécurité, nous vous recommandons d'activer cette option lorsque vous utilisez votre téléphone à distance et sur le lieu de travail (voir Reconnecter votre poste au bureau).

Si vous saisissez un code PIN erroné 5 fois de suite, le code PIN ainsi que les paramètres VPN seront supprimés.

Si aucun mot de passe administrateur n'est défini par le système, le code PIN est requis pour pouvoir accéder à la configuration VPN.

## 5.1.2 Accès à la configuration VPN

On peut accéder à la configuration de VPN de trois façons différentes :

- Pendant le redémarrage :
  - Connecter votre poste de bureau au réseau (et branchez-le dans la prise d'alimentation si vous utilisez un adaptateur d'alimentation externe).
  - Lorsque le poste de bureau affiche ' Step 2 ' (étape 2) au démarrage, appuyer successivement et de manière répétée sur les touches ' \* ' et ' # ' jusqu'à l'affichage du menu.
  - Selon la configuration, saisir le code PIN ou le mot de passe administrateur.
  - *VPN*
- À partir des réglages du téléphone :
  -  À l'aide des touches du navigateur gauche-droite, sélectionner le menu des réglages.
  - *Poste*
  - *VPN*
  - Selon la configuration, saisir le code PIN ou le mot de passe administrateur.
- À partir de la gestion Web

## 5.1.3 Première connexion en mode télétravail

Lors de la première connexion à distance de votre poste de bureau, il vous sera demandé de choisir un code PIN.

Le code PIN est requis lorsque vous entrez dans la configuration VPN (sous-menus) ou lorsque vous démarrez votre téléphone (selon la configuration VPN).

Le code PIN est conservé pendant la session pour que vous puissiez accéder à la configuration VPN sans avoir à réentrer votre code PIN jusqu'à ce que vous quittiez la configuration VPN.





Avant de configurer votre téléphone pour le télétravail, vérifiez que votre administrateur vous a communiqué toutes les informations.

Si votre poste n'est pas muni d'un clavier magnétique, utilisez le clavier alphanumérique pour saisir les lettres.

Pour configurer votre poste de bureau :

- Accès à la configuration VPN (voir ci-dessus).
- *VPN Config*
  - *Enable VPN* : vous devez activer cette option pour utiliser votre poste de bureau lorsque vous êtes en télétravail.
  - *Server* : entrer l'adresse du serveur VPN.
  - *PSK* : appuyer sur la touche prépartage pour établir une connexion sécurisée avec le serveur VPN. La touche prépartage (PSK) peut être unique pour tous les télétravailleurs opérant sur une même installation ou peut être spécifique à chaque télétravailleur. Dans le premier cas, l'authentification VPN doit être activée.
  - *IKE vers* : Saisir la version IKV (IKEv1/IKEv2).
  - *IKEv1 aggressive* : sélectionner cette option si IKEv1 est utilisé.
  -  Valider votre choix.





- **VPN Auth**
  - *Use Authentication, User, Pass* : activer cette option si une connexion au serveur VPN (nom d'utilisateur et mot de passe) est requise. Il est possible de désactiver l'authentification VPN en cas d'utilisation d'une touche prépartage (PSK) spécifique pour chaque télétravailleur.
  -  Valider votre choix.
- **VPN Pincod**
  - *Request Pin on Boot* : si l'option est activée, vous devrez saisir votre code PIN au démarrage du poste de bureau. Nous vous recommandons d'activer cette option.
  - *Set new Pincod* : Entrer le nouveau code PIN.
  -  Valider votre choix.
- **VPN DM URL** :
  - Saisir l'URL DM VPN là où le fichier de configuration est stocké.
  -  Valider votre choix.
- **VPN Default Settings** :
  - Restaurer les paramètres par défaut.
  -  Valider votre choix.
-  Le poste de travail redémarre.
- Saisir le code PIN si vous avez sélectionné cette option (*Request Pin on Boot*).
- Valider.
- Votre poste de travail est prêt pour le télétravail.

Si vous quittez le menu de saisie du code PIN alors que le téléphone est en cours de démarrage, le téléphone démarrera sans que le VPN soit activé.

Si une erreur se produit alors que votre téléphone est en mode de fonctionnement à distance, un popup s'affiche avec un message d'erreur. Veuillez noter ce message à envoyer à votre administrateur.



#### 5.1.4 Modifier la configuration

Vous devez modifier un paramètre de la configuration VPN.

- Accès à la configuration VPN (voir ci-dessus).
- Sélectionner un sous-menu pour modifier la configuration (*VPN Config, VPN Auth, VPN Pincod, VPN DM URL*).
- Saisir votre code PIN (si un mot de passe administrateur est défini par le système, vous pouvez l'utiliser pour accéder à la configuration VPN en sélectionnant : *Use Password*).
- Valider.
- Modifier les paramètres.
-  Valider votre choix.
- Le poste de travail redémarre.
-  Le poste de travail redémarre.
- Saisir le code PIN si vous avez sélectionné cette option (*Request Pin on Boot*).
- Valider.
- Votre poste de travail est prêt pour le télétravail.



Si une erreur se produit alors que votre téléphone est en mode de fonctionnement à distance, un popup s'affiche avec un message d'erreur. Veuillez noter ce message à envoyer à votre administrateur.

### 5.1.5 Réinitialiser votre code PIN

- Accès à la configuration VPN (voir ci-dessus).
- *VPN Pincod*
- Saisir votre code PIN.
- Valider.
- *Set new Pincode* : entrer le nouveau code PIN.
-  Valider votre choix.
-  Le poste de travail redémarre.
- Saisir le code PIN si vous avez sélectionné cette option (*Request Pin on Boot*).
- Valider.
- Votre poste de travail est prêt pour le télétravail.

### 5.1.6 Reconnecter votre poste au bureau



Votre téléphone est déjà configuré pour le télétravail.

- Connecter votre poste de bureau au réseau (et branchez-le dans la prise d'alimentation si vous utilisez un adaptateur d'alimentation externe).
- Si l'option de saisie du code PIN au démarrage du poste de bureau est activée dans la configuration VPN : (*Request Pin on Boot*) :
  - Le code PIN est requis.
  -  Sélectionner cette icône pour revenir en arrière.
  - Le téléphone redémarre en mode normal. Le VPN est temporairement désactivé jusqu'au prochain redémarrage.
- Si l'option n'est pas activée :
  - Accès à la configuration VPN (voir ci-dessus).
  - *VPN > VPN Config*
  - Saisir votre code PIN.
  - Valider.
  - *Enable VPN* : désactiver le télétravailleur.
  -  Le poste de travail redémarre.
  - Saisir le code PIN si vous avez sélectionné cette option (*Request Pin on Boot*).
  - Valider.
  - Le téléphone redémarre en mode normal.

### 5.1.7 Reconnecter votre poste de bureau à distance

Votre téléphone est déjà configuré pour le télétravail mais il a été connecté sur votre lieu de travail. Vous souhaitez le reconnecter depuis un emplacement distant.

- Connecter votre poste de bureau au réseau (et branchez-le dans la prise d'alimentation si vous utilisez un adaptateur d'alimentation externe).
- Si l'option de saisie du code PIN au démarrage du poste de bureau est activée dans la configuration VPN : (*Request Pin on Boot*) :
  - Le code PIN est requis.
  - Saisir le code PIN.
  - Valider.
  - Le téléphone redémarre en mode télétravail.
- Si l'option n'est pas activée : (*Request Pin on Boot*).
  - Accès à la configuration VPN (voir ci-dessus).

- *VPN Config*
- Saisir votre code PIN.
- Valider.
- *Enable VPN* : activer le télétravailleur.
-  Valider votre choix.
-  Le poste de travail redémarre.
- Saisir le code PIN si vous avez sélectionné cette option (*Request Pin on Boot*).
- Valider.
- Le téléphone redémarre en mode télétravail.



Si une erreur se produit alors que votre téléphone est en mode de fonctionnement à distance, un popup s'affiche avec un message d'erreur. Veuillez noter ce message à envoyer à votre administrateur.

# 6 Votre poste s'ajuste à vos besoins





## 6.1 Régler votre sonnerie

Il est possible de configurer ces fonctionnalités via la gestion Web.



### 6.1.1 Sélectionner la mélodie

-  Sélectionner l'icône des paramètres dans le menu du téléphone (voir la section navigation de votre modèle de téléphone).
- *Poste* > *Sonnerie*
- Vous devez sélectionner une mélodie pour les appels externes et internes : *Mélod. Ext/Mélod. Int* (en option)
- Sélectionner la mélodie de votre choix (16 mélodies).
-  Valider votre choix.
-  Pour fermer les paramètres.



### 6.1.2 Régler le volume de la sonnerie

-  Sélectionner l'icône des paramètres dans le menu du téléphone (voir la section navigation de votre modèle de téléphone).
- *Poste* > *Sonnerie* > *Niveau*
-   Régler le volume au niveau souhaité (9 niveaux).
-  Valider votre choix.
-  Pour fermer les paramètres.





### 6.1.3 Configurer la tonalité de la sonnerie

-  Sélectionner l'icône des paramètres dans le menu du téléphone (voir la section navigation de votre modèle de téléphone).
- *Poste* > *Sonnerie* > *Type de sonnerie*
- Sélectionner l'une des options suivantes en appuyant sur la touche associée :
  - *Sonnerie normale*  
Une sonnerie normale signale un appel entrant.
  - *Mode silence*  
Votre téléphone ne sonne plus. Les appels entrants sont signalés uniquement par la led clignotante et l'écran.
  - *Son progressif*  
Une sonnerie de plus en plus forte signale un appel entrant.
-  Valider votre choix.
-  Pour fermer les paramètres.

### 6.1.4 Configuration du mode discret (bip)



-  Sélectionner l'icône des paramètres dans le menu du téléphone (voir la section navigation de votre modèle de téléphone).
- *Poste* > *Sonnerie* > *Bip*
- Sélectionner l'une des options suivantes en appuyant sur la touche associée :
  - *1 bip av sonnerie*  
Un bip suivi de la sonnerie signalent un appel entrant.
  - *3 bips av sonnerie*  
Trois bips suivis de la sonnerie signalent un appel entrant.
  - *Sonnerie sans bip*  
Une sonnerie normale signale un appel entrant.
-  Valider votre choix.
-  Pour fermer les paramètres.

### 6.2 Régler le volume de la sonnerie pendant la présentation d'un appel



- Votre poste sonne.
-   Régler le volume de la sonnerie.
-  Valider votre choix.
-  Pour fermer les paramètres.

### 6.3 Configuration de la page d'accueil





Définir la page et les onglets par défaut affichés sur le téléphone.

-  Sélectionner l'icône des paramètres dans le menu du téléphone (voir la section navigation de votre modèle de téléphone).
- *Poste* > *pageaccueil*
  - *Défaut* : Sélectionner la page par défaut (*Informations, journal, Renvoi, Messagerie vocale, Contacts, Configuration, Verrouiller, Appel direct*).
  - *Masquer/Affich* : Sélectionner les onglets affichés.
  - *Ordre* : Régler l'ordre d'affichage des onglets
    - ∨ : vers le bas.
    - ∧ : vers le haut.
-  Valider votre choix.
-  Pour fermer les paramètres.

### 6.4 Sélectionner la langue

-  Sélectionner l'icône des paramètres dans le menu du téléphone (voir la section navigation de votre modèle de téléphone).
- *Poste* > *Langue*
- Sélectionner la langue de votre choix.
-  Valider votre choix.
-  Pour fermer les paramètres.

## 6.5 Adapter le niveau de contraste

-  Sélectionner l'icône des paramètres dans le menu du téléphone (voir la section navigation de votre modèle de téléphone).
- *Poste > Contraste*
-   Ajuster le contraste.
-  Valider votre choix.
-  Pour fermer les paramètres.

## 6.6 Programmer les touches d'appel direct (8028s Premium DeskPhone, 8018 DeskPhone, module d'extension)

Votre téléphone a 4 touches programmables avec LED et étiquette. Ces touches sont utilisées pour programmer un appel direct. Utilisez l'étiquette pour décrire l'action de la touche. Ces clés sont configurées par l'administrateur à partir de la gestion Web ou via le fichier de configuration. Le comportement du voyant peut différer en fonction de la configuration du système.

Pour plus d'informations, contacter votre installateur ou administrateur.

### 6.6.1 module d'extension

Ces clés sont configurées par l'administrateur à partir de la gestion Web ou via le fichier de configuration. Le comportement du voyant peut différer en fonction de la configuration du système.

Pour plus d'informations, contacter votre installateur ou administrateur.

## 6.7 Installer un accessoire via la prise casque (casque, mains libres, enceinte)(8028s)

Par défaut, la prise jack de votre téléphone peut être utilisée pour connecter un casque, un kit mains libres ou un haut parleur. Un casque large bande peut également être fourni pour optimiser la qualité sonore.



Lorsque vous connectez l'accessoire à la prise casque, un message vous demande de préciser le type de l'accessoire :

- *Casque*
- *Mains libres*
- *Haut-parleur*

Si un autre casque est déjà connecté (jack et USB), une fenêtre contextuelle vous demandera de sélectionner votre casque favori.

Une icône spécifique s'affiche dans la barre d'état : .

Au besoin, vous pouvez également sélectionner le type de l'accessoire dans les réglages audio :



-  Sélectionner l'icône des paramètres dans le menu du téléphone (voir la section navigation de votre modèle de téléphone).
- *Poste > Audio > Jack*
- Sélectionner le type de terminal connecté à la prise jack : *Casque / Mains libres / Haut-parleur*
- 

Votre téléphone est équipé d'une prise Jack 3,5 mm 4 poles. Si votre appareil n'est pas compatible, vous pouvez utiliser un adaptateur jack à 3 ou 4 sorties.

## 6.8 Installer un accessoire USB (Casque, Mains libres, Haut-parleur)

- Brancher votre équipement au connecteur USB.
- Lorsque vous branchez votre équipement USB à la prise USB, il sera automatiquement détecté. Si un autre accessoire est déjà connecté avec la même fonction (USB et jack), une fenêtre contextuelle vous demandera de sélectionner votre accessoire favori à utiliser pour cette fonction.

Au besoin, vous pouvez également sélectionner le type de l'accessoire dans les réglages audio :

-  Sélectionner l'icône des paramètres dans le menu du téléphone (voir la section navigation de votre modèle de téléphone).
- *Poste > Audio > USB*
- Sélectionner le type de l'équipement connecté à la prise USB : *Casque / Mains libres / Haut-parleur*
- 

## 6.9 Installer un casque RJ9 (8008G, 8008)



Vous pouvez connecter un casque filaire à votre téléphone à l'aide du connecteur RJ9 situé à l'arrière du téléphone. Votre casque doit être compatible avec le connecteur, ou il faut utiliser un adaptateur. Certains casques USB ou à fiche peuvent être utilisés avec un adaptateur RJ9. Consulter la liste des accessoires des casques compatibles : List of accessories.

## 6.10 Gérer les appareils connectés (8028s)

### 6.10.1 Liste des appareils connectés

-  Sélectionner l'icône des paramètres dans le menu du téléphone (voir la section navigation de votre modèle de téléphone).
- *Poste > Audio*
- Vous pouvez trouver des informations sur l'appareil connecté au connecteur jack ou USB.
  - USB : *Aucun(e) / Casque / Mains libres / Haut-parleur*
  - Jack : *Aucun(e) / Casque / Mains libres / Haut-parleur*
  - Bluetooth : *Aucun(e) / Casque / Mains libres / Haut-parleur*

### 6.10.2 Configurer le type d'accessoire pour chaque connecteur

-  Sélectionner l'icône des paramètres dans le menu du téléphone (voir la section navigation de votre modèle de téléphone).
- *Poste > Audio*
- Utiliser l'une des options suivantes :
  - *USB* :  
Sélectionner le type de l'équipement connecté à la prise USB : *Casque / Mains libres / Haut-parleur*
  - *Jack* :  
Sélectionner le type de terminal connecté à la prise jack : *Casque / Mains libres / Haut-parleur*
  - *Bluetooth* (compatible avec les téléphones de bureau Bluetooth®) :  
Sélectionnez le type d'appareil appairé à votre téléphone : *Casque / Mains libres / Haut-parleur*
- 

### 6.10.3 Appareil par défaut

Si vous avez branché le même type d'accessoire aux connecteurs jack et USB, vous pouvez définir l'appareil qui sera utilisé par défaut.

-  Sélectionner l'icône des paramètres dans le menu du téléphone (voir la section navigation de votre modèle de téléphone).
- *Poste > Audio*
- *Type d'accessoire*
- Sélectionner le connecteur par défaut (puis l'accessoire) à utiliser : *Aucun(e) / Jack / USB / Bluetooth* (compatible avec les téléphones de bureau Bluetooth®).



# 7 Contacter votre administrateur (support Technique)

Il se peut que vous ayez besoin de contacter votre administrateur.

Avant de contacter votre administrateur, assurez-vous d'avoir à portée de main des informations telles que vos codes de téléphone et votre version de logiciel.

## 7.1 Code technique / Code de date

Les codes sont indiqués sous le boîtier du téléphone. Cette étiquette est un exemple et ne représente pas celle qui est apposée sur votre téléphone.

- 1 Code technique.
- 2 Code de date.



## 7.2 Version du logiciel

La version du logiciel peut être affichée sur le téléphone en suivant le chemin ci-dessous :

-  Sélectionner l'icône des paramètres dans le menu du téléphone (voir la section navigation de votre modèle de téléphone).
- *Version*

## 7.3 Affichage des paramètres réseau

-  Sélectionner l'icône des paramètres dans le menu du téléphone (voir la section navigation de votre modèle de téléphone).
- *Réseau*

## 7.4 Redémarrer votre téléphone

-  Sélectionner l'icône des paramètres dans le menu du téléphone (voir la section navigation de votre modèle de téléphone).
- *Redémarrage*

## 7.5 Accéder à la configuration administrateur

### 7.5.1 Menu des paramètres de l'administrateur

-  Sélectionner l'icône des paramètres dans le menu du téléphone (voir la section navigation de votre modèle de téléphone).
- *Admin*
- Saisir le mot de passe de l'administrateur.
- Dans cette section, l'administrateur peut définir les paramètres IP, les certificats, les serveurs LDAP, l'URL DM (pour les fichiers de configuration) et les comptes SIP. L'administrateur peut également restaurer la configuration d'usine. L'URL DM sert à télécharger automatiquement le fichier de configuration du téléphone, y compris tous les paramètres, lorsque le téléphone s'allume.

### 7.5.2 Web-Base Management (WBM)

La gestion Web offre à l'administrateur un moyen simple de configurer les paramètres de votre téléphone via une page Web hébergée par votre téléphone.

Lorsque le téléphone est connecté au réseau, votre administrateur peut accéder à la gestion Web via un navigateur Web en entrant l'adresse IP de votre téléphone. Le mot de passe de l'administrateur du téléphone est requis.

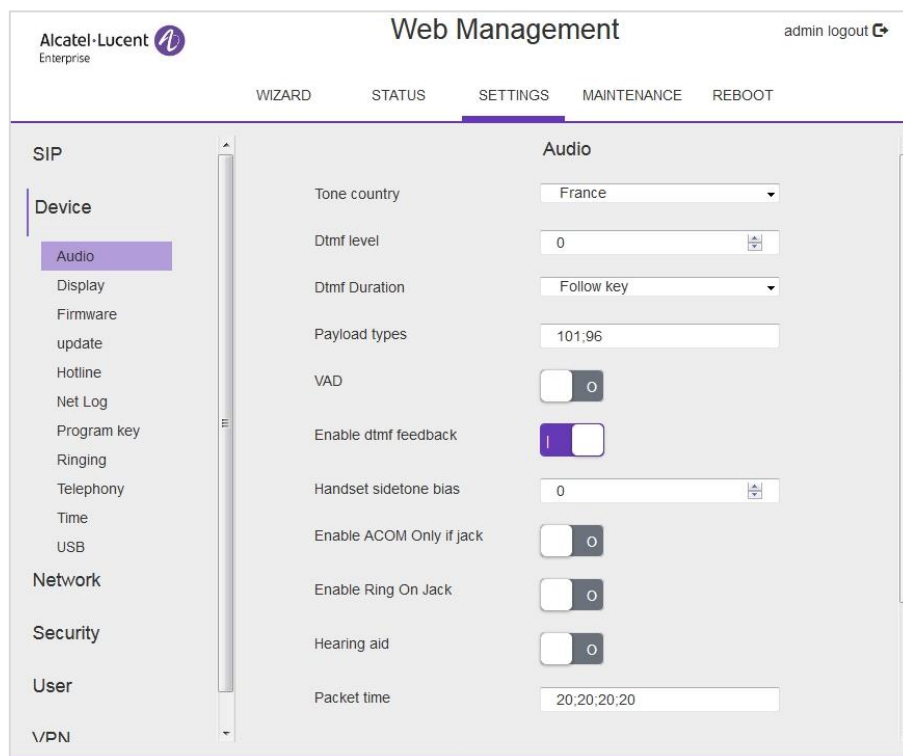

À partir de la gestion Web, votre administrateur peut configurer les paramètres audio (pays de tonalité, DTMF, aide auditive,...), les paramètres Bluetooth, l'économiseur d'écran, le numéro de la hotline, les touches programmables, la sonnerie, le mode Seat (sonnerie sur haut-parleur ou sur casque ou les deux), les paramètres téléphoniques (règles de numérotation, messagerie vocale, réponse automatique, masquer identité, transfert, etc.). L'administrateur peut gérer le mot de passe, la mise à jour binaire, l'exportation/importation de la configuration du téléphone, l'exportation/importation des numéros de contact,...

Consultez le guide de gestion Web pour plus d'informations.

# 8 Accessoires

Les accessoires supportés par Alcatel-Lucent Enterprise permettent de travailler sans problèmes sur la plupart/tous les appareils de nos clients (téléphones matériels, softphones). La liste des accessoires présentée dans le présent document n'a pas de caractère contractuel et peut être modifiée sans préavis.

## 8.1 Liste des accessoires

### 8.1.1 Casque filaire à 4 ports 3,5 mm

- Corded Premium Monaural Wideband Headset 3GV28047BA (Sennheiser SC 232)\*\*  
Voix HD - Easy Disconnect - Câble Jack 3,5 mm, 4 poles et 3 poles
- Corded Premium Binaural Wideband Headset 3GV28048BA (Sennheiser SC 262)\*\*  
Voix HD - Easy Disconnect - Câble Jack 3,5 mm, 4 poles et 3 poles
- Corded Monaural Wideband Headset 3GV28047AD (Plantronics HW510N)\*  
Quick Disconnect (QD) - Câble Jack 3,5 mm, 4 poles et 3 poles
- Corded Binaural Wideband Headset 3GV28048AD (Plantronics HW520N)\*  
Quick Disconnect (QD) - Câble Jack 3,5 mm, 4 poles et 3 poles
- Corded Monaural 3BN78815AB (Plantronics C215)  
Câble Jack 3,5 mm, 4 poles et 3 poles

\*Compatible avec le poste de bureau 8008/8008G Cloud Edition avec l'adaptateur RJ9 suivant : QD RJ9 adapter 3GV28177AA.

\*\*Compatible avec le poste de bureau 8008/8008G Cloud Edition avec l'adaptateur RJ9 suivant : Sennheiser CSTD 01.



### 8.1.2 Casque USB

- USB Binaural Headset 3GV28057AB (Plantronics C325-1)

### 8.1.3 Adaptateur

- QD RJ9 adapter 3GV28177AA (boîte de 10 - Plantronics).
- 80XX JACK 4-3 POLE CABLE (boîte de 10) 3MG08018AA.
- 80x8S SATA-RJ11 CABLE (boîte de 10) 3MG08019AA.
- USB C to USB-A CABLE (boîte de 10) 3MG08020AA.

### 8.1.4 Interface du bouton commutateur électronique

- Module d'interface des appels externes 3GV28050AA (MWS)
- Module d'interface des appels externes 3GV28184AA (USB Interface module 2 relays)

### 8.1.5 USB Dongle

- Dongle USB OmniAccess Stellar BLE (boîte de 10) OAL\_PT\_USB\_10.

### 8.1.6 Autres accessoires (casques)

Veuillez consulter les sites de fournisseurs suivants pour connaître les casques compatibles :

- <https://www.plantronics.com/us/en/solutions/alcatel-lucent>
- <https://en-de.sennheiser.com/alcatel-lucent-headsets-unified-communications>
- <https://www.emea.jabra.com/business/for-your-platform/alcatel-lucent>

## 8.2 Module d'interface des appels externes (USB Interface module 2 relays 3GV28184AA)

	8028s	8018	8008/8008G
L'accessoire est compatible avec les postes suivants	●		

Le module d'interface des appels externes USB permet de piloter un système externe (une sonnerie ou un voyant par exemple) en fonction de la cadence de sonnerie ou du statut de communication du poste branché sur la ligne téléphonique. Aucune configuration système n'est requise pour installer le module.

Les relais du module 2 d'interface USB permettent de se connecter directement à 1 ou 2 sonneries externes sur le connecteur USB de votre poste bureau :

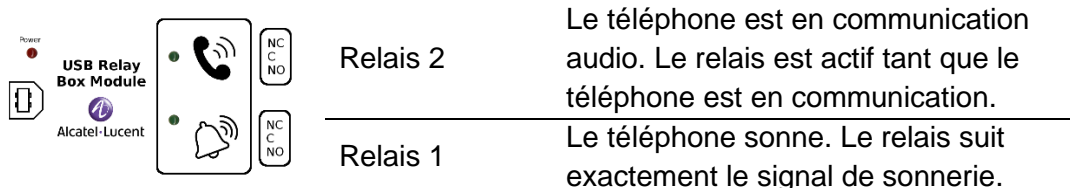

### Liste des équipements

- Module d'interface des appels externes.
- 1 câble USB de 1,5 m (4,9 pieds) USB type A - USB type B.

### 8.2.1 Installation

**AVERTISSEMENT :** Le module doit être fermé avant utilisation. Aucun réglage ne nécessite l'ouverture du module.

À l'état inactif :

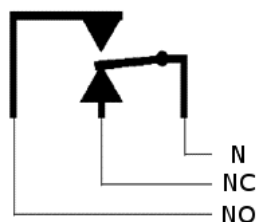

En cours de sonnerie ou pendant une communication :

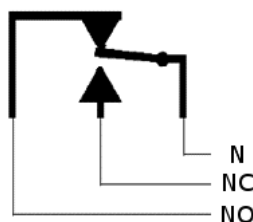

N : commun.  
NC : signal actif.  
NO : signal non actif.

Schéma d'utilisation type :

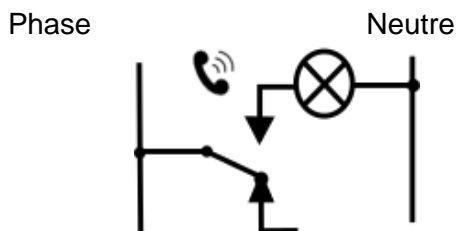

Le voyant s'allume lorsque le téléphone est en communication.

Le pouvoir de coupure est 12 V/24 V CC 15 A ou 120 V/220 V CA à 10 A.

## 8.2.2 Brancher l'appareil.





- Brancher le câble USB type B fourni dans le connecteur USB du module.
- Brancher le câble USB type A fourni dans le connecteur USB du poste de bureau. Veuillez consulter le descriptif des connecteurs de votre téléphone.

## 8.3 Module d'interface des appels externes (MWS 3GV28050AA)

	8028s	8018	8008/8008G
L'accessoire est compatible avec les postes suivants	●		

Vous devez utiliser un adaptateur RJ11 vers SATA pour brancher votre poste de bureau à cet appareil. L'adaptateur RJ11 vers SATA est vendu séparément (3MG07058AA).

Le module d'interface des appels externes permet de piloter un système externe (comme une sonnerie ou une lampe), en suivant la cadence et la tonalité de sonnerie du poste branché sur la ligne téléphonique. Un interrupteur placé sur la carte électronique permet de choisir entre deux modes de fonctionnement.

-  Suit la cadence : le relais suit exactement le signal de sonnerie.
-  Mode en attente : le relais est mis en attente pendant 0,7 secondes après la fin du signal de sonnerie. Certaines impulsions de sonnerie sont effacées.

### 8.3.1 Liste des équipements

- 1 module d'interface des appels externes.
- 3 prises circuit à visser.
- 1 câble RJ11/RJ11 de 3 mètres (10 pieds).
- 1 câble d'alimentation CC Japon/CC Japon de 3 mètres (10 pieds).

Une alimentation électrique peut être nécessaire pour alimenter le module lorsqu'il est utilisé avec un téléphone IP alimenté à distance (Power Over Ethernet).

Utilisez uniquement l'alimentation électrique suivante (Vendu séparément) :

- 3AK27097 (numéro commercial de la pièce).
- 1AF00446 (numéro technique de la pièce).

### 8.3.2 Installation

**AVERTISSEMENT** : Le module doit être fermé avant utilisation. Aucun réglage ne nécessite l'ouverture du module.

À l'état inactif :

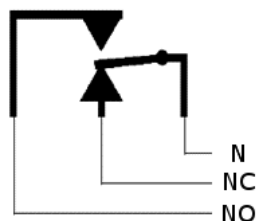

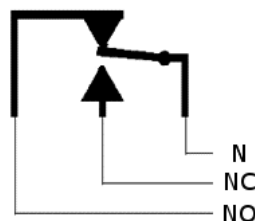

Le téléphone sonne :





N : commun.  
NC : signal actif.  
NO : signal non actif.

## 8.3.3 Brancher l'appareil.

**Poste téléphonique connecté via IP et une alimentation externe**

1	Branché à la prise jack CC du poste de bureau à l'aide du câble CC Japon.	
2	Branché à l'alimentation de l'appareil.	
3	Branché au connecteur SATA du poste de bureau, à l'aide du câble RJ11 avec un adaptateur RJ11 vers SATA. L'adaptateur RJ11 vers SATA est vendu séparément.	 SATA

**Poste téléphonique connecté via IP et PoE**

1	Branché à la prise jack CC du poste de bureau à l'aide du câble CC Japon.	
2	Branché à l'alimentation de l'appareil.	
3	Branché au connecteur SATA du poste de bureau, à l'aide du câble RJ11 avec un adaptateur RJ11 vers SATA. L'adaptateur RJ11 vers SATA est vendu séparément.	 SATA

## 8.4 Kit de fixation murale

### 8.4.1 8028s Premium DeskPhone

1

1. Faites tourner le pied en métal jusqu'à ce qu'il soit bien à plat.
2. Retirer la protection en caoutchouc de chaque côté de la coque arrière du téléphone.

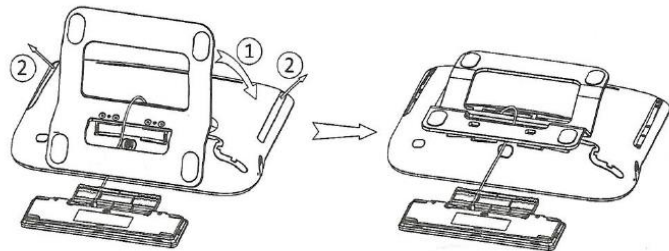

2

1. Percer deux trous dans le mur (séparation=90 mm, diamètre=6 mm).
2. Insérer les attaches dans les trous au mur (P/N : 1AD007550003).
3. Fixer le support avec les deux vis et ajustez (P/N : 1 1AD007460003). Le support sert de référence et doit rester mobile.

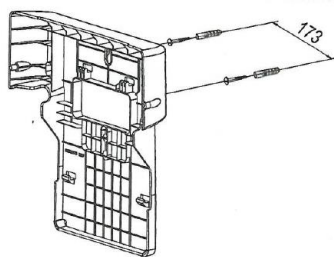

3

1. Placer le support sur la partie arrière du téléphone.
2. Le faire glisser vers le haut et vérifier que les quatre crochets maintiennent le pied en métal.
3. Fixer le clavier alphabétique magnétique au pied en métal.
4. Appuyer sur les deux coins du mini clavier pour le fixer au support.

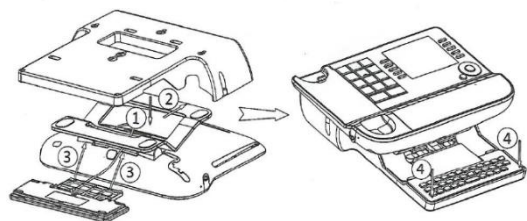

4

1. Fixer le support au téléphone à l'aide d'1 vis (P/N : 1AD100020003).
2. Connecter les câbles par le trou sur le côté gauche ou droit du support.

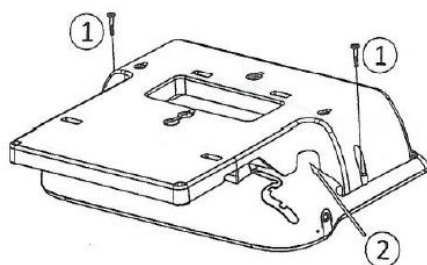

Brancher l'Ethernet à l'aide du câble RJ45 (P/N : 1AB045210162).

Brancher l'alimentation à l'aide du câble d'extension (P/N : 1AB203010001).

5

1. Accrocher le téléphone assemblé au support fixé au mur.

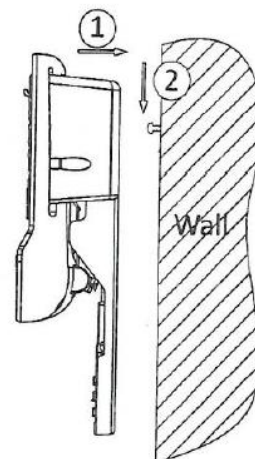



## 8.4.2 8018 DeskPhone

1

1. Percer deux trous dans le mur (séparation=90 mm, diamètre=6 mm).
2. Insérer les attaches dans les trous au mur (P/N : 1AD007550003).
3. Fixer le support avec les deux vis et ajustez (P/N : 1 1AD007460003). Le support sert de référence et doit rester mobile.

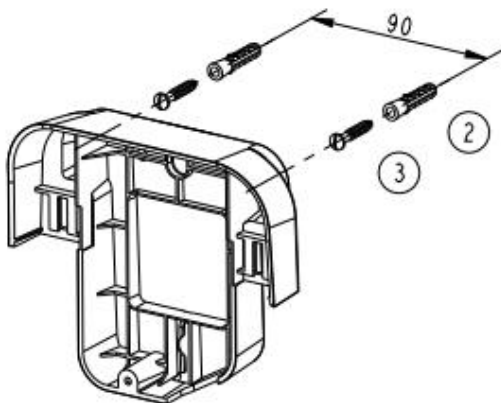

2

1. Placer le support sur la partie arrière du téléphone.
2. Le faire glisser vers le bas et vérifier que les deux fermoirs sont en place sur la coque.

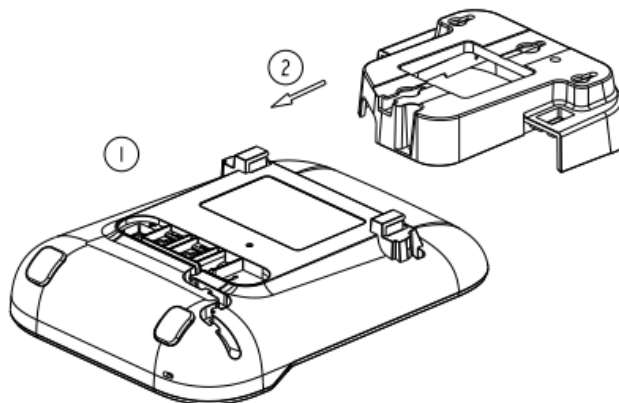

3

1. Fixer le support au téléphone à l'aide d'1 vis (P/N : 1AD204430001).
2. Connecter les câbles par le trou en bas du support.

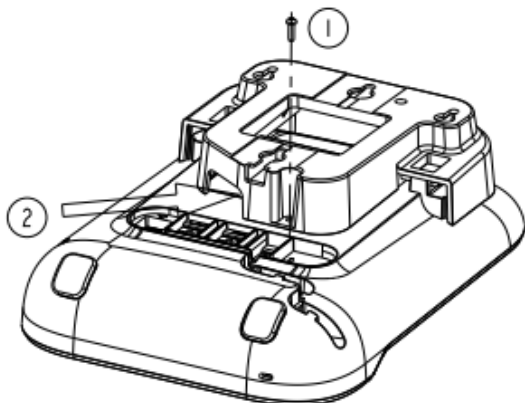

4

1. Accrocher le téléphone assemblé au support fixé au mur (P/N : 1AB045210162).

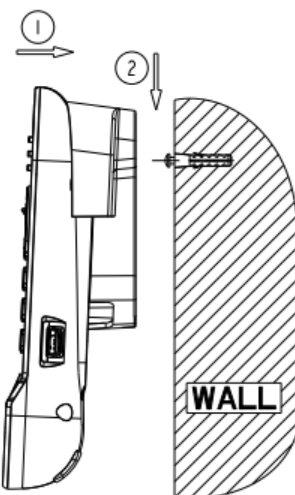

5

Si votre téléphone est équipé du crochet réversible (début 2020), améliorer la stabilité du combiné (par exemple sur les bateaux) en tournant le crochet du téléphone comme indiqué sur l'image suivante :

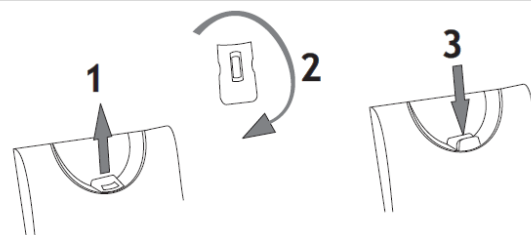

## 8.4.3 8008/8008G DeskPhone

## Installation du kit de montage mural

1

Fixer le kit de montage mural sur le mur en utilisant les 4 vis et les ancrages en nylon fournis. Vous pouvez utiliser le support en guise de gabarit pour marquer l'emplacement de montage. Retirez le support avant de percer des trous.

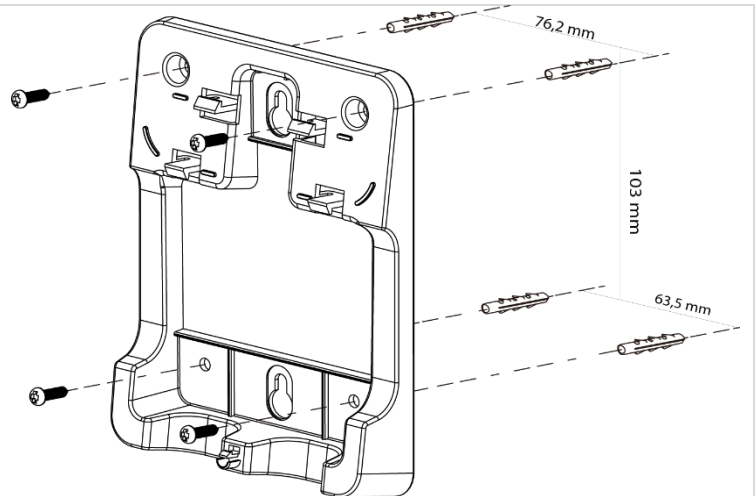

2

Assembler le téléphone sur le kit de montage mural en utilisant les 5 crochets du support.

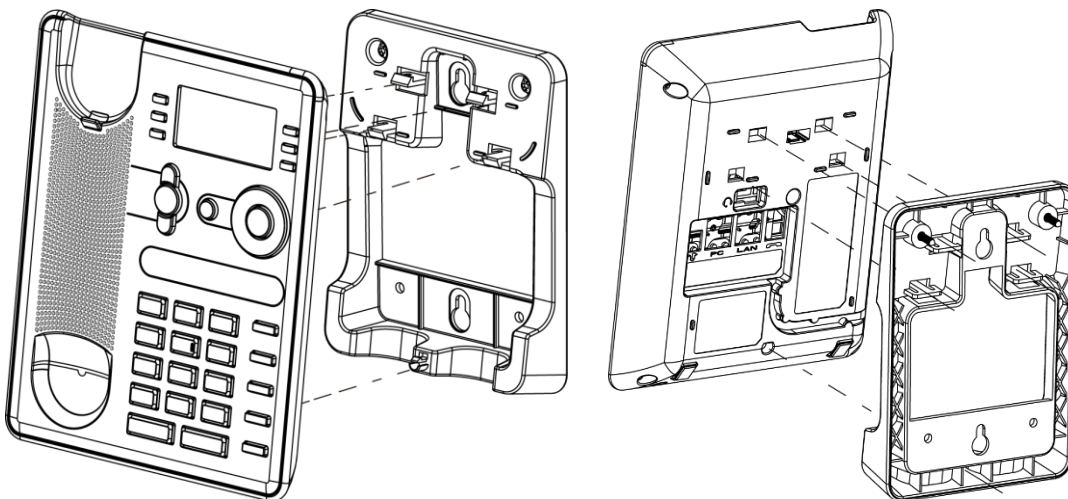

## Retirer le téléphone du support.

1 - Tenir le support d'une main, en utilisant les deux trous situés à la base du kit de montage mural.  
2 - Avec l'autre main, retirer le téléphone du support, comme cela est illustré sur l'image.

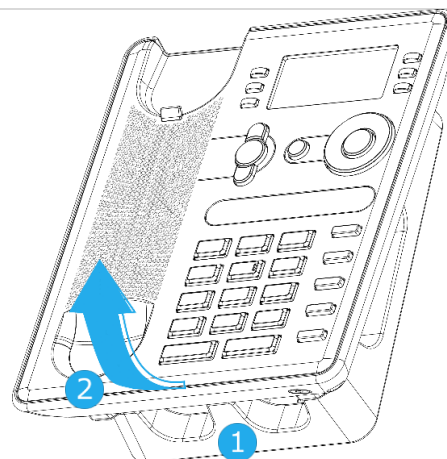

## 8.5 Brancher un casque équipé de 3 sorties jack

Votre téléphone est équipé d'une prise Jack 3,5 mm 4 poles. Si votre casque n'est pas compatible (3 sorties jack), vous devez utiliser des adaptateurs.

Utiliser le kit suivant, qui contient un adaptateur fiche 3 broches à fiche 4 broches et un adaptateur RJ11 à SATA :

- 80XX JACK 4-3 POLE CABLE (boîte de 10) 3MG08018AA
- 80x8S SATA-RJ11 CABLE (boîte de 10) 3MG08019AA

<b>1</b>	Un adaptateur jack à 3 ou 4 sorties pour brancher la prise jack du casque au poste de bureau et gérer l'audio.
<b>2</b>	Un adaptateur RJ11 vers SATA pour brancher le connecteur RJ11 du casque au connecteur SATA du poste de bureau et gérer la sonnerie. Certains fabricants fournissent le connecteur SATA. Dans ce cas, l'adaptateur n'est pas utile.
<b>3</b>	adaptateur EHS (dépend du fabricant de l'accessoire).

Par exemple :

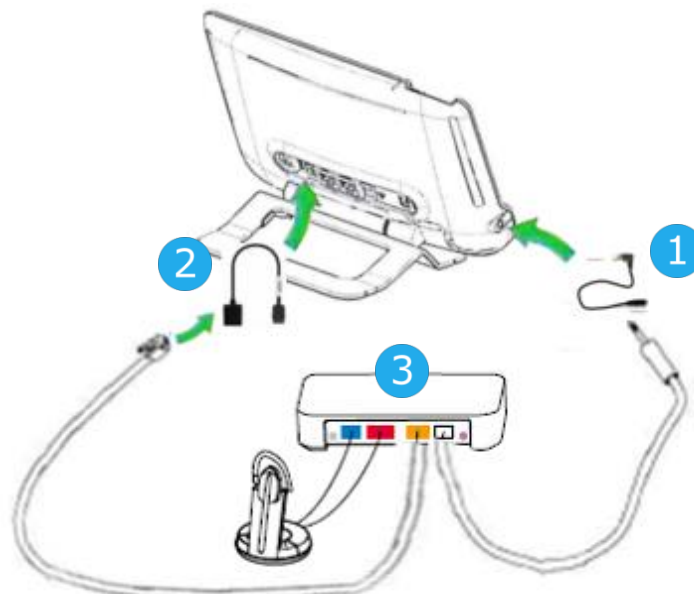

## 8.6 Programme AAPP (Alcatel-Lucent Enterprise Application Partner Program)

L'objectif du Alcatel-Lucent Enterprise Application Partner Program consiste à soutenir un large écosystème de développeurs et de partenaires pendant tout le cycle de vie du poste de bureau. Dans ce contexte, des tests de certification sont effectués entre des applications ou des postes de partenaires et des plateformes Alcatel-Lucent Enterprise. Le programme certifie la coopération appropriée avec des applications ou des postes du partenaire. Les résultats des essais de certification des casques peuvent être consultés en suivant les liens ci-dessous.

- IWR-0121 : Sennheiser Headsets / Desk phones  
<https://www.al-enterprise.com/en-en/-/media/assets/internet/documents/iwr-0121-sennheiser-headsets-ale-terminals-en.pdf>
- IWR-0018 : Jabra Headsets for hardphones  
<https://www.al-enterprise.com/en-en/-/media/assets/internet/documents/iwr-0018-ed03-gn-jabra-headsets-amplifiers-omnipcxplatformsterminals.pdf>
- IWR-0164 : Plantronics-Headsets-Amplifiers  
<https://www.al-enterprise.com/en-en/-/media/assets/internet/documents/plantronics-headsets-amplifiers-iwr-0164-ed04.pdf>

## 9 Spécifications techniques

	<b>8028s</b>	<b>8018</b>	<b>8008/8008G</b>
Largeur	252 mm (9,9 in)	164 mm (6.46 in)	150 mm (5,91 in)
Profondeur sur une table	200 mm (7,87 in)	200 mm (7.87 in)	34,8 mm (1,37 in)
Profondeur avec kit de fixation murale et combiné		100 mm (3.94 in)	
Hauteur	204 mm (8,03 in)	170 mm (6.69 in)	195 mm (7,68 in)
Poids	1350 g (2.98 lbs)	675 g (1.48 lbs)	508 g (1,12 lbs)
Amplitude pied inclinable	25° - 60°	45°	45°
Couleur	Gris lunaire	Gris lunaire	Gris lunaire
Écran	2,8 pouces, 64 x 128 pixels noir et blanc, rétroéclairage blanc, taille d'affichage effective 64 x 32 mm	Écran LCD graphique noir/blanc 128 x 64 pixels, 2,4 pouces, taille d'affichage effective 54,8 x 28,5 mm (2,15 x 1,12 pouces)	Écran LCD graphique noir/blanc 128 x 64 pixels, 2,4 pouces, taille d'affichage effective 52 x 26 mm (2,05 x 1,02 pouces)
Alimentation par Ethernet (IEEE 802.3af)	Class 1	Class 1	Class 1
Consommation électrique (PoE) Inactif – Actif(sans module d'extension, sans USB)	1.5 W – 2 W		Bloc d'alimentation : Accessoire optionnel
Conditions de fonctionnement	-5°C - +45°C (23°F - 113°F)	-5°C - +45°C (23°F - 113°F)	-5°C - +45°C (23°F - 113°F)

	<b>Module d'interface des appels externes (MWS 3GV28050AA)</b>	<b>Module d'interface des appels externes (3GV28184AA)</b>
Distance maximale entre le poste et l'appareil	3 m (10 feet)	1,5 m (5 feet)
Largeur	124 mm (1,2 in)	100 mm (3,9 in)
Profondeur sur une table	130 mm (5 in)	62 mm (2,4 in)
Hauteur	30 mm (1,2 in)	26 mm (1 in)
Poids	170 g	
Amplitude pied inclinable		
Couleur	Noir et argent	
Consommation électrique	500 mW	
Consommation électrique	2A 220 Vdc 250 Vac	15A 12/24Vdc 10A 120/220Vac
Cotes UL/CSA	<ul style="list-style-type: none"> <li>• 30 Vdc / 2 A</li> <li>• 220 Vdc / 0.27 A</li> <li>• 120 Vdc / 0.5 A</li> <li>• 250 Vac / 0.25 A</li> </ul>	
Conditions de fonctionnement		

# 10 Information de Commande

8008 DeskPhone	3MG08010AA
8008G DeskPhone	3MG08021AA
8008 Wall mounting kit	3MG02013AA
8008 Power adaptor	3MG08011AA
QD RJ9 adapter	3GV28177AA
8018 DeskPhone	3MG27201AA
8018 Wall mounting kit	3MG27210AA
8018 Customizable clip (x10)	3MG27211AA
8018 Noe paper label cover (x10)	3MG27212AA
8018/8019S paper label + cover kit (x10)	3MG27222AA
8018/8019s Paper label (x64)	3MG27215AB
8018 Plastic foot (x10)	3MG27216AA
8028s Premium Deskphone	3MG27202xx
8028/8029 paper labels (x50)	3MG27114AA
80XX JACK 4-3 POLE CABLE (x10)	3MG08018AA
80x8S SATA-RJ11 CABLE (x10)	3MG08019AA
USB C to USB-A cable (boîte de 10)	3MG08020AA
Wide Band Comfort Handset	3MG27032AA
Wide Band Bluetooth Handset	3MG27209AA
Corded Premium Monaural Wideband Headset	3GV28047BA
Corded Monaural Wideband Headset	3GV28047AD
Corded Monaural	3BN78158AB
Corded Premium Binaural Wideband Headset	3GV28048BA
Corded Binaural Wideband Headset	3GV28048AD
Bluetooth Monaural Headset	3BN67215WW
USB Binaural Headset	3GV28057AB
Magnetic Alphabetic Keyboard	3MG27208xx
Premium Wall Mounting Kit	3MG27110AA
AC/DC Power Adapter (100–240 V AC/48 V DC)	3MG27006xx
External ringing interface module without PSU	3GV28050AA
module d'interface des appels externes	3GV28184AA

# 11 Garantie et clauses

Les énoncés actuels relatifs à la sécurité et aux règlements visent les produits suivants (mais ne s'appliquent pas aux accessoires) : 8028s Premium DeskPhone, 8018 DeskPhone, 8008G DeskPhone, 8008 DeskPhone.

## 11.1 Instructions de sécurité

- Des modifications apportées et non approuvées par le constructeur rendent cet équipement inopérable.
- Les aimants peuvent nuire au fonctionnement des pacemakers et des défibrillateurs cardiaques implantés. Garder une distance de sécurité d'au moins 4 centimètres (1,6 pouces) entre votre pacemaker ou votre défibrillateur implanté et le combiné qui contient des éléments magnétiques.
- Pour limiter le risque d'interférence, les personnes ayant un stimulateur cardiaque doivent garder le téléphone sans fil loin du stimulateur cardiaque (distance minimale de 15 cm / 6 pouces).
- Il est recommandé de suivre les consignes de sécurité des zones sensibles aux ondes électromagnétiques (hôpitaux...).
- Le combiné comporte des éléments magnétiques susceptibles d'attirer des objets métalliques coupants. Pour prévenir toute blessure, vérifiez avant chaque utilisation qu'aucun objet métallique coupant n'est collé sur l'écouteur et le microphone.
- Certaines versions du produit disposent d'un combiné Bluetooth® avec batterie intégrée. Avant la première utilisation, il convient de charger la batterie pendant 6 heures et de bien la replacer afin d'éviter tout risque d'explosion. Utiliser uniquement les batteries recommandées. Dans le cas où vous auriez besoin d'une batterie de rechange, contactez votre partenaire commercial.
- Éviter d'utiliser les téléphones (autres que sans fil) en cas d'orage. Il existe un risque de choc électrique avec la foudre.
- Ne pas utiliser l'appareil dans des environnements présentant un risque d'explosion.
- Ne pas brancher ce téléphone à une prise ISDN (Integrated Services Digital Network) ou PSTN (Public Switched Telephone Network). Cela pourrait fortement l'endommager.
- Ne jamais mettre votre téléphone en contact avec de l'eau.
- Pour nettoyer votre téléphone, utiliser un linge doux et légèrement humide. Ne jamais utiliser de solvants (trichloréthylène, acétone, etc.) susceptibles d'endommager les pièces en plastique de votre téléphone. Ne pas utiliser de nettoyants en aérosol.
- Ce produit peut être alimenté, soit via le port Ethernet (LAN), soit via le connecteur DC par un bloc d'alimentation directement connecté au secteur certifié 'LPS' (Source à Puissance Limitée) selon la norme CSA/UL/IEC 60950-1 et dont la sortie DC est spécifiée à 48V dc et 0.27A minimum. Les alimentations autorisées sont : WA-13B48R – Asian Power Devices Inc.
- Certains téléphones proposent également une interface radio Bluetooth® pour les combinés Bluetooth® ou d'autres appareils Bluetooth® avec une plage de fréquences de 2402 à 2480 MHz et une puissance émise de 5 mW.
- Si l'appareil est alimenté via une connexion PoE, n'utilisez pas d'alimentation externe.
- L'écran du téléphone est en verre. Ce verre peut se briser si le téléphone tombe ou reçoit un choc important. Si le verre est brisé ou fissuré, cessez d'utiliser le téléphone et ne touchez pas le verre brisé, car vous pourriez vous blesser. Le bris de verre consécutif à une mauvaise utilisation ou à des chocs n'est pas couvert par la garantie.



## 11.2 Déclarations de conformité

### EUROPE

Cet équipement est conforme aux exigences essentielles des directives suivantes : 2014/30/EU (EMC), 2014/35/EU (LVD), 2009/125/EC (ErP), 2011/65/EU (RoHS).

La déclaration de conformité s'obtient auprès de :

ALE International 32 avenue Kléber – 92700 Colombes, France

ebg\_global\_supportcenter@al-enterprise.com

### USA et Canada

Cet équipement est conforme à l'article 15 des réglementations FCC. Son fonctionnement est soumis aux deux conditions suivantes : (1) cet équipement ne doit causer aucune interférence nuisible et (2) cet équipement doit supporter toutes les interférences reçues, y compris les interférences entraînant des effets non voulus. Cet équipement a été testé et certifié conforme aux limites définies pour un appareil numérique de classe B énoncées dans l'article 15 des réglementations FCC. Ces limites sont conçues de manière à assurer une protection suffisante contre les interférences nuisibles dans un environnement résidentiel. Cet équipement génère, utilise et peut émettre des fréquences radioélectriques et causer des interférences nuisibles aux communications radio s'il n'est pas installé et utilisé conformément aux instructions. Même dans ce cas, des interférences peuvent se produire dans une installation particulière. Au cas où cet équipement causerait des interférences nuisibles dans la réception de la radio ou de la télévision, qui peuvent être décelées en allumant et en éteignant l'équipement, l'utilisateur devrait tenter de remédier à ces interférences en contactant le revendeur.

### Exposition aux ondes électromagnétiques

Cet équipement est conforme aux limites d'exposition aux radiations établies par la FCC/IC et le Conseil Européen dans un environnement non contrôlé. Cet équipement émet de très faibles niveaux d'énergie RF et est réputé conforme sans quantification du débit d'absorption spécifique (DAS).

### Instructions pour l'utilisateur

Utilisez ce produit à des températures entre -5°C à +45°C (23°F à 113°F).

Ce produit est prévu uniquement pour une utilisation dans un environnement intérieur. Cet appareil est compatible avec l'utilisation de prothèses auditives (HAC).

### Protection contre les chocs acoustiques

Le niveau de pression acoustique maximale pour le combiné est conforme aux normes européenne, américaine et australienne.

### Directive 2003/10/CE spécifiant les risques liés au bruit au travail

La sonnerie contribue au bruit global journalier - au réglage maximal, le niveau est de 105 dBA à 60 cm du terminal. Pour réduire le niveau, il est conseillé de : - diminuer le réglage (9 niveau de 5 dB) - programmer une sonnerie progressive.











### Elimination

La collecte de ces produits en fin de vie doit être opérée de manière sélective et spécifique à l'équipement électronique et aux batteries. Les batteries défectueuses doivent être déposées dans un point de collecte d'élimination des déchets chimiques.

### Documents associés

ces consignes de sécurité et informations réglementaires, ainsi que la documentation utilisateur, sont disponibles dans d'autres langues sur le site Web suivant : <https://www.al-enterprise.com/products>.









Le nom et le logo d'Alcatel-Lucent sont des marques commerciales de Nokia utilisées sous licence par ALE. Pour en savoir plus sur les marques utilisées par les sociétés affiliées de la Holding ALE, veuillez consulter : <https://www.al-enterprise.com/fr-fr/documentation-juridique/marques-copyright>. Toutes les autres marques sont la propriété de leurs titulaires respectifs. Ni la Holding ALE ni ses sociétés affiliées ne peuvent être tenues responsables de l'éventuelle inexactitude des informations contenues dans ce document, qui sont sujettes à modification sans préavis. © 2019 ALE International. Tous les droits sont réservés. [www.al-enterprise.com/fr-fr](http://www.al-enterprise.com/fr-fr)

Touches de fonction	
<ul style="list-style-type: none"> <li>Touche Muet Pendant un appel, appuyez sur cette touche pour que votre interlocuteur ne puisse plus vous entendre.</li> </ul>	
<ul style="list-style-type: none"> <li>Baisser le volume (état sonnerie ou appel).</li> <li>Diminuer la luminosité (état inactif).</li> <li>Diminuer le contraste (état inactif).</li> </ul>	
<ul style="list-style-type: none"> <li>Augmenter le volume (état sonnerie ou appel).</li> <li>Augmenter la luminosité (état inactif).</li> <li>Augmenter le contraste (état inactif).</li> </ul>	
<ul style="list-style-type: none"> <li>Cette touche permet de répondre à un appel entrant en mode mains libres (la touche est bleue). Lorsqu'un appel est en cours, appuyer sur cette touche permet de passer du mode mains libres au mode casque ou au mode combiné.</li> </ul>	
<ul style="list-style-type: none"> <li>Les touches F1 et F2 ont une fonction de touche de ligne. Permet de répondre à un appel entrant ou de passer d'un appel à un autre.</li> </ul>	
<ul style="list-style-type: none"> <li>Rappel du dernier numéro. Pour les postes 8018/8008G/8008 Cloud Edition DeskPhone, la touche Bis correspond à la touche décrocher lorsque le téléphone est inactif : </li> </ul>	
<ul style="list-style-type: none"> <li>Informations sur l'utilisateur : nom, prénom, numéro de téléphone, ... (appui court).</li> <li>Commuter entre le clavier numérique alphabétique et le clavier numérique (appui long)</li> </ul>	
<ul style="list-style-type: none"> <li>Accès à la messagerie vocale La touche message clignote lorsque vous avez un nouveau message sur votre messagerie vocale</li> </ul>	

### Écran de la page d'accueil





La page d'accueil est la page par défaut qui s'affiche sur votre téléphone. La page d'accueil par défaut contient des informations sur le téléphone (nom, numéro, nombre d'appels manqués, nombre de nouveaux messages, état du renvoi), mais ces informations peuvent être modifiées dans les paramètres du téléphone.

Selon le type de téléphone, vous pouvez naviguer dans la barre de titre en appuyant dessus ou en utilisant la touche de navigation de droite. Ces icônes dépendent du thème (skin) de votre téléphone.

	Affiche toutes les informations sur le téléphone : nom, numéro, nombre d'appels manqués, nombre de nouveaux messages, état des renvois. L'icône est marquée d'un point rouge dans le cas d'un ou de plusieurs nouveaux événements.
	Accéder au journal des appels. Le nombre de nouveaux événements est affiché (nombre d'appels manqués + nombre de messages non lus).
	Accès à la configuration de renvoi.
	Accéder à la messagerie vocale. Le nombre de nouveaux messages vocaux est affiché. Le nombre de nouveaux messages vocaux est affiché.
	Accéder à l'annuaire local.
	Accéder aux réglages.
	Verrouiller/déverrouiller votre téléphone.
	Accéder au répertoire individuel.

### Icônes d'appel

Les icônes fournissant des informations relatives à certaines configurations spécifiques du téléphone ou à l'état de l'appel sont affichées sur la barre située en haut de l'écran. Ces icônes dépendent du thème (skin) de votre téléphone.

	icône d'appel entrant : cette icône clignote en cas de second appel entrant.		icône conférence.
	icône d'appel en cours.		icône fin d'appel. Votre correspondant a mis fin à la conversation.
	icône de mise en garde d'appel : cette icône clignote en cas de second appel sortant.		

### Clavier alphanumérique

- Selon le type de téléphone, il est possible de commuter entre un clavier alphabétique et un clavier numérique en appuyant sur la touche suivante :





- (appui long) : Cette icône s'affiche dans la barre supérieure de l'écran lorsque le mode alphabétique est activé : 

- 123<>abc (appui court) : Une fois le mode alphabétique activé, la lumière correspondant à la touche reste allumée.

Une fois le mode alphabétique activé, la lumière correspondant à la touche reste allumée.

- Entrer les caractères alphabétiques.  
Les touches du clavier contiennent des lettres que vous pouvez afficher par appuis successifs de la touche correspondante. Le numéro est le dernier caractère de la série. Les caractères spéciaux peuvent être affichés par appuis successifs sur certaines touches :

	% \$ / ~ & ( ) [ ] = *
# icon" data-bbox="574 502 584 512"/>	@ #
	caractère espace - _ 1
	+ . , ; : / \ ? ! 0

### Clavier alphabétique magnétique (en option)

Touches de déplacement du curseur (gauche, droite, haut, bas). Appuyer sur la touche Alt pour accéder aux directions Haut et Gauche.



Maj Verr : pour écrire un texte en lettres majuscules.



Touche Alt. pour accéder aux signes de ponctuation et aux caractères spécifiques.



Touche Entrée : pour valider un texte.



Touche Retour : pour supprimer un caractère dans une zone d'édition.





### Annuaire local

- Sélectionner l'icône de l'annuaire local dans le menu du téléphone (voir la section navigation de votre modèle de téléphone).
- Appuyer sur la touche menu ou la touche 'ok' pour ouvrir le menu.
- Appeler votre contact / Créer un contact / Supprimer le contact sélectionné / Supprimer tous les contacts de l'annuaire local / Modifier un contact.

### Appeler par un numéro

Vous pouvez décrocher le combiné ou le casque pour passer un appel avec l'un de ces deux accessoires. Vous pouvez aussi passer un appel en mode mains libres.

Composer directement le numéro et appuyez sur :  /  OU .

### Appeler par un nom

- Entrer la première lettre du nom de famille de votre contact.
- Passer l'appel.





### Appeler depuis le journal d'appels

- Sélectionner l'icône de l'historique dans le menu du téléphone (voir la section navigation de votre modèle de téléphone).
- À l'aide du navigateur haut-bas (au besoin), trouvez le correspondant à appeler.
- Appuyer sur la touche de rappel dans le journal des appels (côté droit).

### Effectuer un appel à l'aide de l'annuaire local

- Sélectionner l'icône de l'annuaire local dans le menu du téléphone (voir la section navigation de votre modèle de téléphone)
- Pour appeler le contact, appuyez sur la touche associée à l'icône d'appel.

### Répondre à un appel

- Décrocher le combiné ou appuyer sur une touche de réponse  /  /  / .



### Rejeter ou renvoyer un appel entrant

- *Rejeter l'appel* OU  Rejeter l'appel. Vous mettez alors fin à l'appel entrant.
- *Renvoi* Renvoyer l'appel vers un autre correspondant :
- *Dévier vers VM* Renvoyer l'appel vers votre messagerie vocale.

### Recomposer

-  Rappeler le dernier numéro composé (bis).

### Mettre un appel en attente

- *Mise en garde* Votre correspondant est mis en attente ().
- *Reprendre* Reprendre le correspondant en attente. Vous êtes à nouveau en conversation ().

### Envoyer des signaux DTMF

- Entrer le code DTMF.

### Vous isoler de votre correspondant (secret)

-  Désactiver le microphone  la touche secret clignote.

### Passer un deuxième appel pendant une conversation

- Appuyer sur la touche associée à l'icône : *Nouvel appel*.
- Appelez votre correspondant en utilisant la fonction de recherche par nom ou de composition du numéro.
- Appuyer sur la touche associée à l'icône d'appel  Le premier correspondant est mis en attente.

### Pour terminer votre deuxième appel et reprendre le premier



-  Raccrocher.
- *Reprendre*  Vous êtes en communication avec votre premier contact.

### Recevoir un deuxième appel en cours de communication

- Appuyer sur la touche associée à l'icône ' Répondre à l'appel '  Le premier correspondant est mis en attente.
- Pendant la présentation de l'appel, vous pouvez également choisir de renvoyer l'appel.

### Passer d'un correspondant à l'autre (va et vient)

Utiliser l'une des options suivantes :

-  Appuyer sur la touche de ligne clignotante
  - À l'aide des touches de navigation gauche-droite, sélectionner l'icône clignotante d'appel en attente ().
- Reprendre*

### Transférer un appel

- Durant une conversation.
- *Transférer à*
- Appelez le destinataire du transfert en utilisant la fonction de recherche par nom ou de composition du numéro. Le transfert s'effectue dès que l'appel commence.

### Conférence

- Appelez le premier contact.
- Appelez le second contact.
- *Conférence*  Vous êtes en conférence.

### Consulter votre messagerie vocale

-  Appuyer sur la touche de messagerie.

### Régler le volume audio



### Sélectionner la langue

- Sélectionner l'icône des paramètres dans le menu du téléphone (voir la section navigation de votre modèle de téléphone).
- *Poste*  *Langue*.
- Sélectionner la langue de votre choix.

### Régler votre sonnerie

- Sélectionner l'icône des paramètres dans le menu du téléphone (voir la section navigation de votre modèle de téléphone).
- *Poste*  *Sonnerie*
  - *Mélodie* : sélectionner la mélodie.
  - *Niveau* : Régler le volume de la sonnerie.
  - *Type de sonnerie* : configurer la tonalité de la sonnerie.



### Configuration de la page d'accueil

- Sélectionner l'icône des paramètres dans le menu du téléphone (voir la section navigation de votre modèle de téléphone).
- *Poste*  *pageaccueil*
  - *Défaut* : Sélectionner la page par défaut.
  - *Masquer/Affich* : sélectionner les onglets affichés.
  - *Ordre* : régler l'ordre d'affichage des onglets.

### Réglage de la luminosité du poste de téléphone

- Sélectionner l'icône des paramètres dans le menu du téléphone (voir la section navigation de votre modèle de téléphone).
- *Poste*  *Affichage*
  - *Luminosité* : régler la luminosité atténuée lorsque le téléphone est en fonction.
  - *Luminosité basse* : régler la luminosité atténuée lorsque le téléphone n'est pas en fonction.
  - *Eco. écran* : régler le délai avant le démarrage de l'économiseur d'écran.

### Renvoi vers un numéro ou une messagerie vocale

- Sélectionner l'icône de renvoi dans le menu du téléphone (voir la section navigation de votre modèle de téléphone) /  
  - ➔ Sélectionner l'icône de renvoi dans l'onglet d'informations.
  - *Désactiver* Lorsque cette option est sélectionnée, aucun renvoi n'est activé.
  - *Immédiat* Tous vos appels sont renvoyés immédiatement vers un autre poste ou la messagerie vocale.
  - *si non réponse* Tous vos appels sont renvoyés vers le numéro ou la messagerie vocale lorsque vous ne pouvez pas répondre à l'appel.
  - *Occupé* Tous vos appels sont renvoyés vers un autre poste ou la messagerie vocale lorsque vous êtes déjà en ligne.
  - *Occupat/non-réponse* Tous vos appels sont renvoyés vers le numéro ou la messagerie vocale lorsque vous ne pouvez pas répondre à l'appel ou lorsque vous êtes en communication.
  - Utiliser l'une des options suivantes :
    - *Messagerie vocale* : renvoyer vos appels vers la messagerie vocale.
    - *Utilisateur* : renvoyer vos appels vers un autre poste.
  - Sélectionner le destinataire du renvoi en composant directement le numéro.